

Pístové kompresory ABAC

str. 746

 Kompresor Red Line OM195-1,1-6CM str. 746	 Kompresor Red Line OM195-1,1-24CM str. 746	 Kompresory Red Line RF2 str. 746	 Kompresor Blue Line O15-1,1-CM str. 746	 Kompresor Blue Line O15-1,1-6CM str. 746	 Kompresor Blue Line O15-1,1-24CM str. 746	 Kompresor Pro Line O20P-1,5-6CM str. 747
 Kompresor Pro Line O20P-1,5-24CM str. 747	 Kompresor Pro Line O20P-1,5-50CM str. 747	 Kompresor Blue Line L20-1,5-6CM str. 747	 Kompresor Blue Line L20-1,5-24CM str. 747	 Kompresor Blue Line L20-1,5-50CM str. 747	 Kompresory Pro Line L20P str. 747	 Přenosné kompresory Pro Line str. 748
 Přenosné kompresory Pro Line str. 748	 Kompaktní kompresory Pro Line str. 748	 Kompaktní kompresory Pro Line str. 748	 Kompresory Pro Line GV34 str. 748	 Kompresory Pro Line GV34 str. 748	 Kompresory Pro Line GV34 str. 748	 Kompresory Pro Line GV34 str. 748
 Mobilní kompresory Blue Line A29 str. 749	 Mobilní kompresory Blue Line A39 str. 749	 Mobilní kompresory Pro Line A29B str. 750	 Mobilní kompresory Pro Line A39B str. 750	 Mobilní kompresory Pro Line B str. 751	 Pomaloběžné kompresory Pro Line B str. 751	 Stacionární kompresory Pro Line A str. 751
 Stacionární kompresory Pro Line B str. 752	 Stacionární kompresory Pro Line BV str. 752	 Kompresory se sušičkou Pro Line str. 753	 Vertikální kompresory Pro Line str. 753	 Stacionární kompresory Pro Line B 15bar str. 754	 Tandemové kompresory Pro Line str. 754	 Kompresory Pro Line na základovém rámu str. 754
 Odhlučňené kompresory Silent Line A str. 755	 Odhlučňené kompresory Silent Line B str. 755	 Odhlučňené kompresory Silent Line Z str. 755	 Odhlučňené kompresory Silent Line Z str. 756	 Odhlučňené kompresory Silent Line Z str. 756	 Odhlučňené kompresory Silent Line Z str. 756	 Benzinové kompresory Engine Air str. 757
 Benzinové kompresory Engine Air str. 757	 Benzinové kompresory Engine Air str. 757	 Dieselové kompresory Engine Air str. 758	 Kompresory s centrálou Bi Engine Air str. 758	 Dentální kompresory Clean Air str. 758	 Dentální kompresory Clean Air str. 758	 Dentální kompresory Clean Air str. 759
 Dentální kompresory Clean Air str. 759	 Dentální kompresory Clean Air str. 759	 Dentální kompresory Clean Air str. 759	 Dentální kompresory Clean Air str. 759	 Dentální kompresory Clean Air str. 759	 Odhlučňené kompresory Clean Air str. 760	 Odhlučňené kompresory Clean Air str. 760



















**Příslušenství k pístovým kompresorům**

str. 761

						
Kompresorové jednotky řada O str. 761	Kompresorové jednotky řada L str. 761	Kompresorové jednotky řada GV str. 761	Kompresorové jednotky řada A str. 761	Kompresorové jednotky řada B str. 762	Kompresorové jednotky řada BV str. 762	Oleje Altair str. 762
						
Odpouštěcí ventilkovy OV str. 762	Tlakové spínače TS str. 763	Sací filtry FS str. 763	Zpětné ventilkovy VZ str. 763	Regulátory tlaku RTV str. 763	Navijáky s hadicemi NVH str. 763	Silentbloky str. 764

**Pístové kompresory Gentilin**

str. 766

						
Bezolejový kompresor B110-05 str. 766	Bezolejový kompresor C240-03 str. 766	Bezolejový kompresor C240-10 str. 766	Bezolejový kompresor C240-24 str. 766	Bezolejový kompresor C330-03 str. 766	Bezolejový kompresor C330-10 str. 766	Bezolejový kompresor C330-20 str. 766
						
Bezolejový kompresor C330-24 str. 766	Bezolejový kompresor C330-50 str. 766	Bezolejový kompresor C330-100 str. 766	Bezolejový kompresor E660 str. 766	Dentální kompresor GD110-5 str. 767	Dentální kompresor GD110-24 str. 767	Dentální kompresory GD, nádoba 24l str. 767
						
Dentální kompresory GD, nádoba 24l str. 767	Dentální kompresory GD, nádoba 24l str. 767	Dentální kompresory GD, nádoba 50l str. 767	Dentální kompresory GD, nádoba 50l str. 767	Dentální kompresory GD, nádoba 50l str. 767	Plastové kryty GDU str. 767	Dřevěné kryty GDW str. 767

Průmyslové pístové kompresory Mark

str. 769

 Kompresorové jednotky str. 769	 Kompresorové jednotky str. 769	 Kompresory na rámu str. 769	 Mobilní kompresory RL-RH-RK str. 769	 Mobilní kompresory RL-RH-RK str. 770	 Mobilní kompresory RL-RH-RK str. 770	 Stacionární kompresory na ležaté nádobě str. 771
 Tandemové kompresory RL-RH-RK str. 772	 Vetikální kompresory RL-RH-RK str. 773	 Vetikální kompresory se sušičkou str. 773	 Odhlučňené kompresory na rámu str. 774	 Stacionární odhlučňené kompresory str. 774	 Tandemové odhlučňené kompresory str. 775	 Odhlučňené kompresory se sušičkou str. 775
 Kompresory Super Stormy na rámu str. 777	 Stacionární kompresory Super Stormy str. 777	 Odhlučňené kompresory Super Stormy str. 778	 Odhlučňené kompresory Super Stormy str. 778			

Šroubové kompresory

str. 780

 Kompresory MSL na nádobě, bez krytu str. 780	 Kompresory MSL se sušičkou, bez krytu str. 781	 Kompresory MSL na nádobě str. 782	 Kompresory MSL na nádobě, se sušičkou str. 783	 Kompresory MSM Mini samostatné str. 785	 Kompresory MSM Mini na nádobě str. 785	 Kompresory MSM Mini na nádobě, se sušičkou str. 785
 Kompresory MSM Maxi samostatné str. 787	 Kompresory MSM Maxi na nádobě str. 787	 Kompresory MSM Maxi na nádobě, se sušičkou str. 787	 Kompresory MSA samostatné str. 790	 Kompresory MSA s frekvenčním měničem str. 790	 Kompresory MSA na nádobě str. 791	 Kompresory MSA na nádobě, se sušičkou str. 792
 Kompresory MSB samostatné str. 794	 Kompresory MSB samostatné str. 795	 Kompresory MSC str. 797	 Kompresory MSD str. 797	 Kompresory 30-90 kW RMC - RMD - RME str. 799	 Kompresory 30-90 kW RMC - RMD - RME str. 799	 Kompresory 110-160 kW RME - RMF str. 803
 Řídicí systém Econtrol 6 str. 804	 Rekuperční jednotky Energy Box str. 804	 Oleje pro kompresory Fluidtech - Screwguard str. 804	 Spirálové kompresory Spiral Air str. 808	 Spirálové kompresory Spiral Air, se sušičkou str. 808	 Spirálové kompresory Spiral Air, na nádobě str. 808	 Bezolejové kompresory WIS str. 810

## Pístové kompresory ABAC



Firma ABAC ARIA COMPRESSA je jedním z největších výrobců pístových kompresorů na světě. Od roku 1980, kdy byla zahájena produkce kompresorů značky ABAC, bylo ve výrobním závodě nedaleko Turína vyrobeno již více než 10 000 000 kompresorů pro zákazníky z téměř všech zemí světa. Firma ABAC přichází s mnoha inovativními řešeními a je držitelem několika uznávaných patentů v oblasti pístových kompresorů. Aktuální program značky ABAC, který představujeme v této kapitole katalogu, čítá několik stovek modelů a poskytuje zákazníkům unikátní výběr strojů přesně podle jejich představ a to vždy v perfektní kvalitě a s výbornými výkonovými parametry.



Výrobní program pístových kompresorů ABAC obsahuje více než 200 modelů strojů a je rozdělen do 6 modelových řad. Každá řada je určena pro specifickou oblast zákaznického použití tak, aby co nejlépe vyhovovala požadavkům zákazníků na výkon, mobilitu a provedení.



### řada Red Line

malé mobilní pístové kompresory určené pro domácí použití, kutilství a občasný provoz



### řada Blue Line

program plně profesionálních malých mobilních a přenosných kompresorů za příznivé ceny



### řada Pro Line

tato řada nabízí profesionální provedení kompresorů s širokým výběrem výkonů a provedení zejména pro oblast řemeslnictví



### řada Silent Line

řada pro každého uživatele, který má problém s hlučností kompresoru, která je snížena díky několika druhům odhlučňujícího krytu



### řada Engine Air

pístové kompresory nezávislé na elektrické energii a poháněné benzínovým či dieselovým motorem určené hlavně pro venkovní nasazení



### řada Clean Air

bezolejové pístové kompresory s maximální úpravou vzduchu a odhlučněním zejména pro zubařské provozy a medicínské aplikace

**VÝHODNÁ  
CENA!**



## Pístové kompresory Red Line

mobilní kompresory s přímým pohonem

- malé mobilní kompresory pro domácí použití, kutilství a občasný provoz
- olejové i bezolejové provedení, přímé spojení motoru s kompresorem pomocí hřídele
- provedení na tlakové nádobě, součástí výbavy regulátor tlaku a manometry
- automatický chod pomocí tlakového spínače, výstup přes rychlospojku DN7,2



Pístové kompresory Red Line												
Obj.č.	Sací výkon (l/min)	Výtlač (l/min)	Vzdušník (l)	Tlak (bar)	Příkon (kW)	Napětí (V/Hz)	Otáčky (min <sup>-1</sup> )	Rozměry (mm)			Hmotnost (kg)	
								d	š	v		
• OM195-1,1-6CM	180	94	6	8	1,1	230/50	3 400	530	210	540	10	
• OM195-1,1-24CM	180	94	24	8	1,1	230/50	3 400	600	255	590	18	
• RF2-1,5-24CM	220	115	24	8	1,5	230/50	2 850	600	255	590	26	
• RF2-1,5-50CM	220	115	50	8	1,5	230/50	2 850	810	300	680	36	



OM195-1,1-6CM



OM195-1,1-24CM



RF2-1,5-24CM  
RF2-1,5-50CM

## Pístové kompresory Blue Line 015

mobilní bezolejové kompresory s přímým pohonem

- malé mobilní a přenosné kompresory pro profesionální aplikace
- bezolejové provedení, přímé spojení motoru s kompresorem pomocí hřídele
- u provedení na tlakové nádobě je součástí výbavy regulátor tlaku s manometry a tlakový spínač
- výstup přes rychlospojku DN7,2



Pístové kompresory Blue Line 015												
Obj.č.	Sací výkon (l/min)	Výtlač (l/min)	Vzdušník (l)	Tlak (bar)	Příkon (kW)	Napětí (V/Hz)	Otáčky (min <sup>-1</sup> )	Rozměry (mm)			Hmotnost (kg)	
								d	š	v		
• 015-1,1-1CM	180	102	-	8	1,1	230/50	3 400	280	180	347	4,5	
• 015-1,1-6CM	180	102	6	8	1,1	230/50	3 400	330	360	350	9,5	
• 015-1,1-24CM	180	102	24	8	1,1	230/50	3 400	250	565	420	20	



015-1,1-1CM



015-1,1-6CM



015-1,1-24CM



## Využijte uživatelských výhod modelů 015

- minimální rozměry kompresoru 015-1,1-1CM pouze 28 × 18 × 35 cm
- hmotnost jen 4,5 kg je perfektní pro každodenní manipulaci
- kompresor 015-1,1-24CM má unikátní výšku pouze 42 cm, takže se vejde do každého regálu a kufru automobilu
- díky bezolejovému řešení nepotřebuje stroj téměř žádnou údržbu a nehrozí riziko rozlití oleje při dopravě

## Pístové kompresory Pro Line 020P

mobilní bezolejové kompresory s přímým pohonem

- malé mobilní a přenosné kompresory pro profesionální aplikace; bezolejové provedení eliminuje rizika spojená s olejem
- jednostupňový kompresor, přímé spojení motoru s kompresorem pomocí hřídele
- provedení na tlakové nádobě, součástí výbavy regulátor tlaku a manometry
- automatický chod pomocí tlakového spínače, výstup přes rychlospojku DN7,2



Pístové kompresory Pro Line 020P											
Obj.č.	Sací výkon (l/min)	Výtlač (l/min)	Vzdušník (l)	Tlak (bar)	Příkon (kW)	Napětí (V/Hz)	Otáčky (min <sup>-1</sup> )	Rozměry (mm)			Hmotnost (kg)
								d	š	v	
• 020P-1,5-6CM	230	126	6	8	1,5	230/50	2 850	535	215	535	15,9
• 020P-1,5-24CM	230	126	24	8	1,5	230/50	2 850	570	250	590	24,5
• 020P-1,5-50CM	230	126	50	8	1,5	230/50	2 850	770	310	645	30,5



020P-1,5-6CM



020P-1,5-24CM



020P-1,5-50CM



## Pístové kompresory Blue Line L20

mobilní kompresory s přímým pohonem

- malé mobilní a přenosné kompresory pro profesionální aplikace; olejem mazané provedení
- jednostupňový kompresor, přímé spojení motoru s kompresorem pomocí hřídele
- provedení na tlakové nádobě, součástí výbavy regulátor tlaku a manometry
- automatický chod pomocí tlakového spínače, výstup přes rychlospojku DN7,2

VÝHODNÁ!  
CENA!



Pístové kompresory Blue Line L20											
Obj.č.	Sací výkon (l/min)	Výtlač (l/min)	Vzdušník (l)	Tlak (bar)	Příkon (kW)	Napětí (V/Hz)	Otáčky (min <sup>-1</sup> )	Rozměry (mm)			Hmotnost (kg)
								d	š	v	
• L20-1,5-6CM	222	122	6	8	1,5	230/50	2 850	535	215	535	18,4
• L20-1,5-24CM	222	122	24	8	1,5	230/50	2 850	570	255	590	24,6
• L20-1,5-50CM	222	122	50	8	1,5	230/50	2 850	770	310	645	32,6



L20-1,5-6CM



L20-1,5-24CM



L20-1,5-50CM



## Pístové kompresory Pro Line L20P a L30P

mobilní kompresory s přímým pohonem

- nejvýkonnější malé mobilní a přenosné kompresory pro profesionální aplikace
- olejem mazané provedení s velmi výkonným kompresorem pro maximální dodávku vzduchu
- jednostupňový kompresor, přímé spojení motoru s kompresorem pomocí hřídele
- provedení na tlakové nádobě, součástí výbavy regulátor tlaku a manometry
- automatický chod pomocí tlakového spínače, výstup přes rychlospojku DN7,2
- praktické odpouštění kondenzátu kulovým kohoutem, pryžové madlo na rukojeti



Pístové kompresory Pro Line L20P a L30P											
Obj.č.	Sací výkon (l/min)	Výtlač (l/min)	Vzdušník (l)	Tlak (bar)	Příkon (kW)	Napětí (V/Hz)	Otáčky (min <sup>-1</sup> )	Rozměry (mm)			Hmotnost (kg)
								d	š	v	
• L20P-1,5-24CM	240	144	24	10	1,5	230/50	2 850	570	255	590	24,5
• L20P-1,5-50CM	240	144	50	10	1,5	230/50	2 850	770	310	645	31
• L30P-2,2-24CM	310	186	24	10	2,2	230/50	2 850	570	255	590	33
• L30P-2,2-50CM	310	186	50	10	2,2	230/50	2 850	770	310	645	36,5
• L30P-2,2-90CM	310	186	90	10	2,2	230/50	2 850	1 060	385	730	48



## Pístové kompresory Pro Line - kompaktní modely

mobilní a přenosné kompresory s přímým pohonem

- speciální modely malých kompresorů z řady Pro Line konstrukčně uzpůsobené požadavkům na minimální rozměry, úsporu místa a snadný transport stroje
- provedení s bezolejovou jednotkou O20P nebo s olejem mazanými jednotkami L20P a L30P
- jednostupňový kompresor, přímé spojení motoru s kompresorem pomocí hřídele
- rozličná konstrukční uspořádání na tlakových nádobách, součástí výbavy regulátor tlaku a manometry
- automatický chod pomocí tlakového spínače, výstup přes rychlospojku DN7,2



Pístové kompresory Pro Line - kompaktní modely												
Obj.č.	Sací výkon (l/min)	Výtlač (l/min)	Vzdušník (l)	Tlak (bar)	Příkon (kW)	Napětí (V/Hz)	Otáčky (min <sup>-1</sup> )	Rozměry (mm)			Hmotnost (kg)	
								d	š	v		
○ O20P-1,5-6RM	230	126	6	8	1,5	230/50	2 850	455	475	500	22	
○ O20P-1,5-10RM	230	126	10	8	1,5	230/50	2 850	420	360	700	22	
○ L20P-1,5-6RM	240	144	6	10	1,5	230/50	2 850	455	475	500	22	
○ L20P-1,5-10RM	240	144	10	10	1,5	230/50	2 850	480	510	550	30	
○ L20P-1,5-24RM	240	144	24	10	1,5	230/50	2 850	420	360	700	23	
○ L30P-2,2-10RM	310	186	10	10	2,2	230/50	2 850	480	510	550	31	
○ L30P-2,2-24RM	310	186	24	10	2,2	230/50	2 850	420	640	770	28	



O20P-1,5-6RM  
L20P-1,5-6RM



L20P-1,5-10RM



O20P-1,5-10RM  
L30P-2,2-10RM



L20P-1,5-24RM  
L30P-2,2-24RM

## Pístové kompresory Pro Line GV34

mobilní a přenosné kompresory s přímým pohonem

- extrémně silné mobilní a přenosné profesionální kompresory
- s dvoupístovou jednotkou GV34 s písty uspořádanými do V pro maximální výkon
- jednostupňový olej mazaný kompresor, přímé spojení motoru s kompresorem pomocí hřídele
- rozličná konstrukční uspořádání na tlakových nádobách, součástí výbavy regulátor tlaku a manometry
- automatický chod pomocí tlakového spínače, výstup přes rychlospojku DN7,2



Pístové kompresory Pro Line GV34												
Obj.č.	Sací výkon (l/min)	Výtlač (l/min)	Vzdušník (l)	Tlak (bar)	Příkon (kW)	Napětí (V/Hz)	Otáčky (min <sup>-1</sup> )	Rozměry (mm)			Hmotnost (kg)	
								d	š	v		
○ GV34-2,2-2x11CM	340	265	11+11	10	2,2	230/50	1 450	650	790	670	60	
○ GV34-2,2-24CM	340	265	24	10	2,2	230/50	1 450	490	645	810	48	
○ GV34-2,2-50CM	340	265	50	10	2,2	230/50	1 450	820	410	800	54	
○ GV34-2,2-50VM	340	265	50	10	2,2	230/50	1 450	520	520	960	50	
○ GV34-2,2-100CM	340	265	100	10	2,2	230/50	1 450	1 000	410	900	77	



GV34-2,2-2x11CM



GV34-2,2-24CM



GV34-2,2-50CM  
GV34-2,2-100CM



GV34-2,2-50VM

související zboží:

Oleje  
str. 762



Úpravné jednotky  
str. 561



Hadice  
str. 342



Ofukovací pistole  
str. 693



## Pístové kompresory Blue Line A29

mobilní jednostupňové kompresory s pohonem klínovými řemeny

- malé mobilní kompresory pro profesionální aplikace; olejem mazané provedení
- jednostupňový kompresor, spojení motoru s kompresorem pomocí klínových řemenů
- nižší otáčky stroje, vysoký výkon oproti přímému provedení; vylepšené chlazení pomocí speciálního krytu řemenice
- provedení na tlakové nádobě, součástí výbavy regulátor tlaku a manometry
- automatický chod pomocí tlakového spínače, výstup přes rychlospojku DN7,2

Pístové kompresory Blue Line A29												
	Obj.č.	Sací výkon (l/min)	Výtlač (l/min)	Vzdušník (l)	Tlak (bar)	Příkon (kW)	Napětí (V/Hz)	Otáčky (min <sup>-1</sup> )	Rozměry (mm)			Hmotnost (kg)
									d	š	v	
○	A29-1,5-27CM	255	184	27	10	1,5	230/50	1075	810	390	710	43
●	A29-1,5-50CM	255	184	50	10	1,5	230/50	1075	870	370	780	49
○	A29-1,5-90CM	255	184	90	10	1,5	230/50	1075	1010	415	900	56
○	A29-1,5-150CM	255	184	150	10	1,5	230/50	1075	1375	420	950	87
○	A29B-2,2-50CM	320	230	50	10	2,2	230/50	1350	940	410	800	58
○	A29B-2,2-50CT	320	230	50	10	2,2	400/50	1350	940	410	800	58
○	A29B-2,2-90CM	320	230	90	10	2,2	230/50	1350	1010	415	900	56
●	A29B-2,2-90CT	320	230	90	10	2,2	400/50	1350	1010	415	900	56
○	A29B-2,2-150CM	320	230	150	10	2,2	230/50	1350	1375	420	950	87
●	A29B-2,2-150CT	320	230	150	10	2,2	400/50	1350	1375	420	950	87
○	A29B-2,2-200CM	320	230	200	10	2,2	230/50	1350	1500	470	1110	91
○	A29B-2,2-200CT	320	230	200	10	2,2	400/50	1350	1500	470	1110	91



## Pístové kompresory Blue Line A39

mobilní jednostupňové kompresory s pohonem klínovými řemeny

- mobilní kompresory pro profesionální aplikace; olejem mazané provedení
- jednostupňový kompresor, spojení motoru s kompresorem pomocí klínových řemenů
- nižší otáčky stroje, vysoký výkon oproti přímému provedení; vylepšené chlazení pomocí speciálního krytu řemenice
- provedení na tlakové nádobě, součástí výbavy regulátor tlaku a manometry
- automatický chod pomocí tlakového spínače, výstup přes rychlospojku DN7,2

Pístové kompresory Blue Line A39												
	Obj.č.	Sací výkon (l/min)	Výtlač (l/min)	Vzdušník (l)	Tlak (bar)	Příkon (kW)	Napětí (V/Hz)	Otáčky (min <sup>-1</sup> )	Rozměry (mm)			Hmotnost (kg)
									d	š	v	
●	A39-2,2-90CM	393	283	90	10	2,2	230/50	1050	1180	460	930	72
●	A39-2,2-90CT	393	283	90	10	2,2	400/50	1050	1180	460	930	72
○	A39-2,2-150CM	393	283	150	10	2,2	230/50	1050	1375	420	950	87
○	A39-2,2-150CT	393	283	150	10	2,2	400/50	1050	1375	420	950	87
○	A39-2,2-200CM	393	283	200	10	2,2	230/50	1050	1500	470	1110	91
●	A39-2,2-200CT	393	283	200	10	2,2	400/50	1050	1500	470	1110	91
○	A39-2,2-270CM	393	283	270	10	2,2	230/50	1050	1530	595	1160	138
○	A39-2,2-270CT	393	283	270	10	2,2	400/50	1050	1530	595	1160	138

VÝHODNÁ  
CENA!



### Unikátní kryt řemenice - perfektní chlazení

Na jednostupňových kompresorech s klínovými řemeny značky ABAC naleznete nový unikátní kryt řemenice, který je vybaven profilovými drážkami, které usměrní proudění vzduchu přímo nad kompresorovou jednotku a zajišťují její perfektní chlazení. Tímto řešením je výstupní teplota z kompresoru o 35 °C nižší než u běžných strojů, což se podílí na minimálním tepelném namáhání vnitřních částí kompresoru a zpětného ventilu, vysoké životnosti strojů a samozřejmě také na minimálním množství zkondenzované vody.

**Snížení výstupní teploty z kompresoru až o 35°C!**

## Pístové kompresory Pro Line A29B

mobilní jednostupňové kompresory s pohonem klínovými řemeny

- mobilní kompresory pro profesionální aplikace; olejem mazané provedení
- jednostupňový kompresor, spojení motoru s kompresorem pomocí klínových řemenů
- nižší otáčky stroje, vysoký výkon oproti přímému provedení
- vylepšené chlazení pomocí speciálního krytu řemenice a dochlazovače
- provedení na tlakové nádobě se dvěma předními kolečky s brzdami a pryžovým madlem rukojeti
- součástí výbavy regulátor tlaku a manometry, vypouštění z nádoby pomocí kulového kohoutu
- automatický chod pomocí tlakového spínače, výstup přes rychlospojku DN7,2



Pístové kompresory Pro Line A29B												
Obj.č.	Sací výkon (l/min)	Výtlač (l/min)	Vzdušník (l)	Tlak (bar)	Příkon (kW)	Napětí (V/Hz)	Otáčky (min <sup>-1</sup> )	Rozměry (mm)			Hmotnost (kg)	
								d	š	v		
○ A29B-1,5-27CM	255	184	27	10	1,5	230/50	1075	870	370	780	49	
○ A29B-1,5-27CT	255	184	27	10	1,5	400/50	1075	870	370	780	49	
● A29B-1,5-50CM	255	184	50	10	1,5	230/50	1075	870	370	780	49	
○ A29B-1,5-50CT	255	184	50	10	1,5	400/50	1075	870	370	780	49	
○ A29B-1,5-90CM	255	184	90	10	1,5	230/50	1075	1010	415	900	56	
○ A29B-1,5-90CT	255	184	90	10	1,5	400/50	1075	1010	415	900	56	
○ A29B-1,5-150CM	255	184	150	10	1,5	230/50	1075	1375	420	950	87	
○ A29B-1,5-150CT	255	184	150	10	1,5	400/50	1075	1375	420	950	87	

## Pístové kompresory Pro Line A39B

mobilní jednostupňové kompresory s pohonem klínovými řemeny

- mobilní kompresory pro profesionální aplikace; olejem mazané provedení
- jednostupňový kompresor, spojení motoru s kompresorem pomocí klínových řemenů
- nižší otáčky stroje, vysoký výkon oproti přímému provedení; vylepšené chlazení pomocí speciálního krytu řemenice a dochlazovače
- provedení na tlakové nádobě se dvěma předními kolečky s brzdami a pryžovým madlem rukojeti
- součástí výbavy regulátor tlaku a manometry, vypouštění z nádoby pomocí kulového kohoutu
- automatický chod pomocí tlakového spínače, výstup přes rychlospojku DN7,2



Pístové kompresory Pro Line A39B												
Obj.č.	Sací výkon (l/min)	Výtlač (l/min)	Vzdušník (l)	Tlak (bar)	Příkon (kW)	Napětí (V/Hz)	Otáčky (min <sup>-1</sup> )	Rozměry (mm)			Hmotnost (kg)	
								d	š	v		
● A39B-2,2-90CM	393	283	90	10	2,2	230/50	1050	1180	460	930	72	
● A39B-2,2-90CT	393	283	90	10	2,2	400/50	1050	1180	460	930	72	
○ A39B-2,2-150CM	393	283	150	10	2,2	230/50	1050	1375	420	950	87	
● A39B-2,2-150CT	393	283	150	10	2,2	400/50	1050	1375	420	950	87	
○ A39B-2,2-200CM	393	283	200	10	2,2	230/50	1050	1500	470	1110	91	
○ A39B-2,2-200CT	393	283	200	10	2,2	400/50	1050	1500	470	1110	91	
○ A39B-2,2-270CM	393	283	270	10	2,2	230/50	1050	1530	595	1160	138	
○ A39B-2,2-270CT	393	283	270	10	2,2	400/50	1050	1530	595	1160	138	
● A39B-3-200CT	486	350	200	10	3	400/50	1300	1500	470	1110	91	
● A39B-3-270CT	486	350	270	10	3	400/50	1300	1530	595	1160	138	

### Řada Pro Line - rozšířená výbava

Kompresory řady Pro Line jsou oproti stejným modelům z řady Blue Line vybaveny užitečnou rozšiřující výbavou, kterou ocení každý profesionální uživatel:



- Pryžové madlo na rukojeti zvyšuje komfort manipulace
- Dochlazovač na výstupu pro nižší teplotu vzduchu, méně kondenzátu a menší namáhání zpětného ventilu
- Dvě přední kolečka vybavená brzdami pro extrémně snadnou manipulaci při transportu a vysokou stabilitu stroje
- Kulový kohout pro velice jednoduché vypouštění kondenzátu

## Mobilní kompresory Pro Line B

dvoustupňové kompresory s pohonem klínovými řemeny

- mobilní kompresory pro profesionální aplikace; olejem mazané provedení
- dvoustupňový kompresor, spojení motoru s kompresorem pomocí klínových řemenů
- vysoká efektivita stlačování a velmi nízká výstupní teplota díky integrovanému mezichladiči
- pomaloběžné provedení s nízkými otáčkami pro extrémně vysokou životnost stroje
- provedení na tlakové nádobě se dvěma předními kolečky s brzdami a pryžovým madlem rukojeti
- součástí výbavy regulátor tlaku a manometry, výstup přes rychlospojku DN7,2
- automatický chod pomocí tlakového spínače

Mobilní kompresory Pro Line B - standardní otáčky												
	Obj.č.	Sací výkon (l/min)	Výtlak (l/min)	Vzdušník (l)	Tlak (bar)	Příkon (kW)	Napětí (V/Hz)	Otáčky (min <sup>-1</sup> )	Rozměry (mm)			Hmotnost (kg)
									d	š	v	
●	B49-3-200CT	514	396	200	11	3	400/50	1400	1500	450	960	140
○	B49-3-270CT	514	396	270	11	3	400/50	1400	1530	600	1160	147
●	B59B-4-200CT	653	503	200	11	4	400/50	1400	1580	580	1150	164
○	B59B-4-270CT	653	503	270	11	4	400/50	1400	1575	680	1150	170
○	B59B-4-500CT	653	503	500	11	4	400/50	1400	2030	670	1400	222
○	B60-5,5-270CT	827	637	270	11	5,5	400/50	1400	1520	600	1250	180
○	B60-5,5-500CT	827	637	500	11	5,5	400/50	1400	2030	670	1400	263
○	B70-7,5-270CT	1210	932	270	11	7,5	400/50	1300	1520	600	1250	199
○	B70-7,5-500CT	1210	932	500	11	7,5	400/50	1300	2030	670	1400	282





Mobilní kompresory Pro Line B - pomaloběžné provedení												
	Obj.č.	Sací výkon (l/min)	Výtlak (l/min)	Vzdušník (l)	Tlak (bar)	Příkon (kW)	Napětí (V/Hz)	Otáčky (min <sup>-1</sup> )	Rozměry (mm)			Hmotnost (kg)
									d	š	v	
○	B60-4-270CT	660	508	270	11	4	400/50	1100	1520	600	1250	171
○	B60-4-500CT	660	508	500	11	4	400/50	1100	2030	670	1400	232
○	B70-5,5-270CT	1023	788	270	11	5,5	400/50	1100	1520	600	1250	194
○	B70-5,5-500CT	1023	788	500	11	5,5	400/50	1100	2030	670	1400	277

## Stacionární kompresory Pro Line A29B a A39B

jednostupňové kompresory s pohonem klínovými řemeny

- stacionární kompresory pro profesionální aplikace; olejem mazané provedení
- jednostupňový kompresor, spojení motoru s kompresorem pomocí klínových řemenů
- nižší otáčky stroje, vysoký výkon oproti přímému provedení
- vylepšené chlazení pomocí speciálního krytu řemenice a dochlazovače
- provedení na ležaté tlakové nádobě
- součástí výbavy regulátor tlaku a manometry, vypouštění z nádoby pomocí kulového kohoutu
- automatický chod pomocí tlakového spínače, výstup přes rychlospojku DN7,2

Stacionární kompresory Pro Line A29B a A39B												
	Obj.č.	Sací výkon (l/min)	Výtlak (l/min)	Vzdušník (l)	Tlak (bar)	Příkon (kW)	Napětí (V/Hz)	Otáčky (min <sup>-1</sup> )	Rozměry (mm)			Hmotnost (kg)
									d	š	v	
○	A29B-1,5-90FM	255	184	90	10	1,5	230/50	1075	968	395	844	55
○	A29B-1,5-90FT	255	184	90	10	1,5	400/50	1075	968	395	844	55
○	A29B-1,5-150FM	255	184	150	10	1,5	230/50	1075	1272	403	881	86
○	A29B-1,5-150FT	255	184	150	10	1,5	400/50	1075	1272	403	881	86
○	A39B-2,2-90FM	393	283	90	10	2,2	230/50	1050	968	395	848	71
○	A39B-2,2-90FT	393	283	90	10	2,2	400/50	1050	968	395	848	71
○	A39B-2,2-150FM	393	283	150	10	2,2	230/50	1050	1272	403	885	86
○	A39B-2,2-150FT	393	283	150	10	2,2	400/50	1050	1272	403	885	86
○	A39B-2,2-200FM	393	283	200	10	2,2	230/50	1050	1404	446	934	90
○	A39B-2,2-200FT	393	283	200	10	2,2	400/50	1050	1404	446	934	90
○	A39B-2,2-270FM	393	283	270	10	2,2	230/50	1050	1490	500	990	137
○	A39B-2,2-270FT	393	283	270	10	2,2	400/50	1050	1490	500	990	137
○	A39B-3-200FT	486	350	200	10	3	400/50	1300	1404	446	934	90
○	A39B-3-270FT	486	350	270	10	3	400/50	1300	1490	500	990	137



## Stacionární kompresory Pro Line B

dvoustupňové kompresory s pohonem klínovými řemeny

- stacionární kompresory pro profesionální aplikace; olejem mazané provedení
- dvoustupňový kompresor, spojení motoru s kompresorem pomocí klínových řemenů
- vysoká efektivita stlačování a velmi nízká výstupní teplota díky integrovanému mezichladiči
- provedení na ležaté tlakové nádobě
- výstupní kulový kohout, automatický chod pomocí tlakového spínače



Stacionární kompresory Pro Line B												
	Obj.č.	Sací výkon (l/min)	Výtlač (l/min)	Vzdušník (l)	Tlak (bar)	Příkon (kW)	Napětí (V/Hz)	Otáčky (min <sup>-1</sup> )	Rozměry (mm)			Hmotnost (kg)
									d	š	v	
○	B49-3-200FT	514	396	200	11	3	400/50	1 400	1 500	450	960	137
○	B49-3-270FT	514	396	270	11	3	400/50	1 400	1 530	600	1 160	144
○	B59B-4-200FT	653	503	200	11	4	400/50	1 400	1 580	580	1 150	161
○	B59B-4-270FT	653	503	270	11	4	400/50	1 400	1 575	680	1 150	167
○	B59B-4-500FT	653	503	500	11	4	400/50	1 400	2 030	670	1 400	219
○	B60-5,5-270FT	827	637	270	11	5,5	400/50	1 400	1 520	600	1 250	177
○	B60-5,5-500FT	827	637	500	11	5,5	400/50	1 400	2 030	670	1 400	260
●	B70-7,5-270FT	1 210	932	270	11	7,5	400/50	1 300	1 520	600	1 250	196
○	B70-7,5-500FT	1 210	932	500	11	7,5	400/50	1 300	2 030	670	1 400	279
○	B70-7,5-900FT	1 210	932	900	11	7,5	400/50	1 300	2 070	800	1 570	337

## Pomaloběžné stacionární kompresory Pro Line B

dvoustupňové kompresory s pohonem klínovými řemeny

- stacionární kompresory pro profesionální aplikace; olejem mazané provedení
- dvoustupňový kompresor, spojení motoru s kompresorem pomocí klínových řemenů
- pomaloběžné provedení s nízkými otáčkami pro extrémně vysokou životnost stroje
- vysoká efektivita stlačování a velmi nízká výstupní teplota díky integrovanému mezichladiči
- provedení na ležaté tlakové nádobě
- výstupní kulový kohout, automatický chod pomocí tlakového spínače



Pomaloběžné stacionární kompresory Pro Line B												
	Obj.č.	Sací výkon (l/min)	Výtlač (l/min)	Vzdušník (l)	Tlak (bar)	Příkon (kW)	Napětí (V/Hz)	Otáčky (min <sup>-1</sup> )	Rozměry (mm)			Hmotnost (kg)
									d	š	v	
○	B60-4-500FT	660	508	500	11	4	400/50	1 100	2 030	670	1 400	229
○	B70-5,5-270FT	1 023	788	270	11	5,5	400/50	1 100	1 520	600	1 250	191
○	B70-5,5-500FT	1 023	788	500	11	5,5	400/50	1 100	2 030	670	1 400	274
○	B79-7,5-500FT	1 130	870	500	11	7,5	400/50	900	2 030	680	1 400	295

## Stacionární kompresory Pro Line BV

dvoustupňové kompresory s pohonem klínovými řemeny

- stacionární pístové kompresory s extrémním výkonem; olejem mazané provedení
- dvoustupňový kompresor se čtyřmi robustními válci uspořádanými do V
- spojení motoru s kompresorem pomocí klínových řemenů
- vysoká efektivita stlačování a velmi nízká výstupní teplota díky integrovanému mezichladiči
- provedení na ležaté tlakové nádobě
- výstupní kulový kohout, automatický chod pomocí tlakového spínače



Stacionární kompresory Pro Line BV												
	Obj.č.	Sací výkon (l/min)	Výtlač (l/min)	Vzdušník (l)	Tlak (bar)	Příkon (kW)	Napětí (V/Hz)	Otáčky (min <sup>-1</sup> )	Rozměry (mm)			Hmotnost (kg)
									d	š	v	
○	BV89-11-900FTX*	2 016	1 552	900	11	11	400/50YD	800	2 430	930	1 170	535
○	BV89-15-900FTX*	2 400	1 848	900	11	15	400/50YD	950	2 430	930	1 170	584

\*) kompresory, jejichž objednávací číslo obsahuje písmeno X, jsou vybaveny rozběhem hvězda-trojúhelník

## Stacionární kompresory Pro Line B se sušičkou

dvoustupňové kompresory s pohonem klínovými řemeny

- stacionární kompresory pro profesionální aplikace; olejem mazané provedení
- provedení na ležaté tlakové nádobě vybavené kondenzační sušičkou
- dvoustupňový kompresor, spojení motoru s kompresorem pomocí klínových řemenů
- vysoká efektivita stlačování a velmi nízká výstupní teplota díky integrovanému mezichladiči
- výstupní kulový kohout, automatický chod pomocí tlakového spínače
- integrovaná kondenzační sušička s rosným bodem +3°C s automatickým odpouštěčem kondenzátu a obchozím potrubím

Stacionární kompresory Pro Line B se sušičkou												
Obj.č.	Sací výkon (l/min)	Výtlač (l/min)	Vzdušník (l)	Tlak (bar)	Příkon (kW)	Napětí (V/Hz)	Otáčky (min <sup>-1</sup> )	Rozměry (mm)			Hmotnost (kg)	
								d	š	v		
○ B49-3-270FTD	514	396	270	11	3	400/50	1400	1490	500	1175	174	
○ B59B-4-270FTD	653	503	270	11	4	400/50	1400	1490	500	1175	197	
○ B59B-4-270FTXD*	653	503	270	11	4	400/50YD	1400	1490	500	1175	197	
○ B59B-4-500FTD	653	503	500	11	4	400/50	1400	1894	600	1280	249	
○ B59B-4-500FTXD*	653	503	500	11	4	400/50YD	1400	1894	600	1280	249	
○ B60-5,5-270FTD	827	637	270	11	5,5	400/50	1400	1490	500	1175	207	
○ B60-5,5-270FTXD*	827	637	270	11	5,5	400/50YD	1400	1490	500	1175	207	
○ B60-5,5-500FTD	827	637	500	11	5,5	400/50	1400	1894	600	1280	290	
○ B60-5,5-500FTXD*	827	637	500	11	5,5	400/50YD	1400	1894	600	1280	290	
○ B70-7,5-270FTD	1210	932	270	11	7,5	400/50	1300	1490	500	1175	231	
○ B70-7,5-270FTXD*	1210	932	270	11	7,5	400/50YD	1300	1490	500	1175	231	
○ B70-7,5-500FTD	1210	932	500	11	7,5	400/50	1300	1894	600	1280	314	
○ B70-7,5-500FTXD*	1210	932	500	11	7,5	400/50YD	1300	1894	600	1280	314	

\*) kompresory, jejichž objednáč. číslo obsahuje písmeno X, jsou vybaveny rozběhem hvězda-trojúhelník



## Stacionární kompresory Pro Line B se stojatou nádobou

pístové kompresory s pohonem klínovými řemeny

- profesionální provedení, kompresorová jednotka s písty a ventilovou deskou z oceli
- stacionární kompresory pro profesionální aplikace; olejem mazané provedení
- dvoustupňový kompresor, spojení motoru s kompresorem pomocí klínových řemenů
- vysoká efektivita stlačování a velmi nízká výstupní teplota díky integrovanému mezichladiči
- provedení s vertikálně orientovaným vzdušníkem pro maximální úsporu instalačního místa
- výstupní kulový kohout, automatický chod pomocí tlakového spínače

Stacionární kompresory Pro Line B se stojatou nádobou												
Obj.č.	Sací výkon (l/min)	Výtlač (l/min)	Vzdušník (l)	Tlak (bar)	Příkon (kW)	Napětí (V/Hz)	Otáčky (min <sup>-1</sup> )	Rozměry (mm)			Hmotnost (kg)	
								d	š	v		
○ A39-2,2-150VM*	393	283	150	10	2,2	230/50	1050	850	970	1950	160	
○ A39-2,2-150VT*	393	283	150	10	2,2	400/50	1050	850	970	1950	160	
○ B49-3-150VT	514	396	150	11	3	400/50	1400	850	970	1950	180	
○ B49-3-200VT	514	396	200	11	3	400/50	1400	850	970	2050	185	
○ B59B-4-200VT	653	503	200	11	4	400/50	1400	850	970	2050	205	
○ B59B-4-270VT	653	503	270	11	4	400/50	1400	850	970	2100	210	
○ B60-5,5-270VT	827	637	270	11	5,5	400/50	1400	850	970	2100	242	
○ B70-7,5-270VT	1210	932	270	11	7,5	400/50	1300	850	970	2100	261	

\*) jednostupňový kompresor



### Výhody provedení se sušičkou

- výstupní vzduch zcela zbavený vlhkosti
- úspora místa v kompresorovně
- vše nainstalované od výrobce, jednoduché uvedení do provozu
- sušička je vybavena automatickým odpouštěčem kondenzátu
- možnost provozu i při odstavení sušičky díky obchozímu potrubí

## Stacionární kompresory Pro Line B s tlakem 15 bar

dvoustupňové kompresory s pohonem klínovými řemeny

- stacionární kompresory pro profesionální aplikace s potřebou vyššího tlaku
- provedení na ležaté tlakové nádobě
- dvoustupňový olejem mazaný kompresor s dodávaným tlakem 15 bar
- spojení motoru s kompresorem pomocí klínových řemenů
- vysoká efektivita stlačování a velmi nízká výstupní teplota díky integrovanému mezichladiči
- výstupní kulový kohout, automatický chod pomocí tlakového spínače



Stacionární kompresory Pro Line B s tlakem 15 bar												
Obj.č.	Sací výkon (l/min)	Výtlač (l/min)	Vzdušník (l)	Tlak (bar)	Příkon (kW)	Napětí (V/Hz)	Otáčky (min <sup>-1</sup> )	Rozměry (mm)			Hmotnost (kg)	
								d	š	v		
○ B60-5,5-500FTXH*	570	439	500	15	5,5	400/50YD	1 000	2 030	670	1 400	290	
○ B70-7,5-500FTXH*	930	716	500	15	7,5	400/50YD	1 000	2 030	670	1 400	305	

\*) kompresory, jejichž objednáč. číslo obsahuje písmeno X, jsou vybaveny rozběhem hvězda-trojúhelník

## Stacionární kompresory Pro Line B - tandemové provedení

dvoustupňové kompresory s pohonem klínovými řemeny

- stacionární kompresory pro řešení záložního zdroje nebo efektivního pokrytí nerovnoměrné spotřeby vzduchu
- dva dvoustupňové olejem mazané kompresory na společném ležatém vzdušníku
- spojení motoru s kompresorem pomocí klínových řemenů
- vysoká efektivita stlačování a velmi nízká výstupní teplota díky integrovanému mezichladiči
- výstupní kulový kohout, automatický chod pomocí tlakového spínače



Stacionární kompresory Pro Line B - tandemové provedení												
Obj.č.	Sací výkon (l/min)	Výtlač (l/min)	Vzdušník (l)	Tlak (bar)	Příkon (kW)	Napětí (V/Hz)	Otáčky (min <sup>-1</sup> )	Rozměry (mm)			Hmotnost (kg)	
								d	š	v		
○ B49-2x3-500FT	1 028	792	500	11	3+3	400/50	1 400	2 030	670	1 300	304	
○ B59B-2x4-500FT	1 306	1 006	500	11	4+4	400/50	1 400	2 030	670	1 400	323	
○ B60-2x4-500FT	1 320	1 016	500	11	4+4	400/50	1 100	2 030	670	1 400	325	
○ B60-2x5,5-500FT	1 654	1 274	500	11	5,5+5,5	400/50	1 400	2 030	670	1 400	387	
○ B60-2x5,5-900FT	1 654	1 274	900	11	5,5+5,5	400/50	1 400	2 070	800	1 570	500	
○ B70-2x5,5-500FT	2 046	1 576	500	11	5,5+5,5	400/50	1 100	2 030	670	1 400	425	
○ B70-2x7,5-900FT	2 420	1 864	900	11	7,5+7,5	400/50	1 400	2 070	800	1 570	538	

## Stacionární kompresory Pro Line B na základovém rámu

dvoustupňové kompresory s pohonem klínovými řemeny

- stacionární kompresory pro posílení dodávky vzduchu nebo pro individuální montáž kompresoru
- dvoustupňový olejem mazaný kompresor namontovaný na základovém rámu
- spojení motoru s kompresorem pomocí klínových řemenů
- vysoká efektivita stlačování a velmi nízká výstupní teplota díky integrovanému mezichladiči
- výstup - vnitřní trubkový závit



Stacionární kompresory Pro Line B na základovém rámu												
Obj.č.	Sací výkon (l/min)	Výtlač (l/min)	Vzdušník (l)	Tlak (bar)	Příkon (kW)	Napětí (V/Hz)	Otáčky (min <sup>-1</sup> )	Rozměry (mm)			Hmotnost (kg)	
								d	š	v		
○ B59B-4-T	653	503	-	11	4	400/50	1 400	1 100	590	800	90	
○ B60-5,5-T	827	637	-	11	5,5	400/50	1 400	1 100	590	800	120	
○ B70-7,5-T	1 210	932	-	11	7,5	400/50	1 300	1 100	640	800	135	
○ BV89-11-TX*	2 013	1 552	-	11	11	400/50YD	800	1 600	720	1 000	338	
○ BV89-15-TX*	2 400	1 848	-	11	15	400/50YD	950	1 600	720	1 000	350	

\*) kompresory, jejichž objednáč. číslo obsahuje písmeno X, jsou vybaveny rozběhem hvězda-trojúhelník

související zboží:

Oleje  
str. 762



Úpravné jednotky  
str. 561



Hadice  
str. 342



Nářadí  
str. 716



## Odhučňené kompresory Silent Line A

mobilní kompresory s pohonem klínovými řemeny

- mobilní pístové kompresory pro profesionální aplikace s vysokými nároky na hlučnost stroje
- jednostupňový olejem mazaný kompresor s dodávaným tlakem 10 bar
- spojení motoru s kompresorem pomocí klínových řemenů
- provedení na ležaté tlakové nádobě vybavené dvěma předními kolečky s brzdami
- součástí výbavy regulátor tlaku a manometry, výstup přes rychlospojku DN7,2
- automatický chod pomocí tlakového spínače; odhučnění díky patentovanému plastovému krytu s tlumící pěnou

Odhučňené kompresory Silent Line A													
	Obj.č.	Sací výkon (l/min)	Výtlač (l/min)	Vzdušník (l)	Tlak (bar)	Příkon (kW)	Napětí (V/Hz)	Otáčky (min <sup>-1</sup> )	Rozměry (mm)			Hmotnost (kg)	Hlučnost (dB(A))
									d	š	v		
●	A29B-1,5-90CMS	255	184	90	10	1,5	230/50	1 075	1 010	415	980	59	89
○	A29B-1,5-90CTS	255	184	90	10	1,5	400/50	1 075	1 010	415	980	59	90
○	A29B-1,5-150CMS	255	184	150	10	1,5	230/50	1 075	1 375	420	1 030	90	89
○	A29B-1,5-150CTS	255	184	150	10	1,5	400/50	1 075	1 375	420	1 030	90	90
○	A39B-2,2-150CMS	393	283	150	10	2,2	230/50	1 050	1 375	420	1 030	90	91
○	A39B-2,2-150CTS	393	283	150	10	2,2	400/50	1 050	1 375	420	1 030	90	91
○	A39B-2,2-200CMS	393	283	200	10	2,2	230/50	1 050	1 500	470	1 190	94	91
○	A39B-2,2-200CTS	393	283	200	10	2,2	400/50	1 050	1 500	470	1 190	94	91
○	A39B-2,2-270CMS	393	283	270	10	2,2	230/50	1 050	1 530	595	1 140	141	91
○	A39B-2,2-270CTS	393	283	270	10	2,2	400/50	1 050	1 530	595	1 140	141	91
○	A39B-3-200CTS	486	350	200	10	3	400/50	1 300	1 500	470	1 190	94	94
○	A39B-3-270CTS	486	350	270	10	3	400/50	1 300	1 530	595	1 140	141	94



## Odhučňené kompresory Silent Line B

stacionární kompresory s pohonem klínovými řemeny

- stacionární pístové kompresory pro profesionální aplikace s vysokými nároky na hlučnost stroje
- dvoustupňový olejem mazaný kompresor s dodávaným tlakem 11 bar; spojení motoru s kompresorem pomocí klínových řemenů
- provedení na ležaté tlakové nádobě, výstup pomocí kulového kohoutu
- automatický chod pomocí tlakového spínače vybaveného počítadlem motohodin
- odhučnění díky patentovanému plastovému krytu s tlumící pěnou, vnější olejznak

Odhučňené kompresory Silent Line B													
	Obj.č.	Sací výkon (l/min)	Výtlač (l/min)	Vzdušník (l)	Tlak (bar)	Příkon (kW)	Napětí (V/Hz)	Otáčky (min <sup>-1</sup> )	Rozměry (mm)			Hmotnost (kg)	Hlučnost (dB(A))
									d	š	v		
○	B49-3-270FTS	425	327	270	11	3	400/50	1 200	1 500	1 200	660	154	89
○	B59B-4-270FTS	525	404	270	11	4	400/50	1 100	1 500	1 200	660	177	91
○	B59B-4-270VTS*	525	404	V270	11	4	400/50	1 100	1 060	700	1 900	230	91
○	B59B-4-500FTS	525	404	500	11	4	400/50	1 100	1 900	700	1 320	229	91
○	B60-5,5-270FTS	660	508	270	11	5,5	400/50	1 150	1 500	1 200	660	187	97
○	B60-5,5-270VTS*	660	508	V270	11	5,5	400/50	1 150	1 060	700	1 900	250	97
○	B60-5,5-500FTS	660	508	500	11	5,5	400/50	1 150	1 900	700	1 320	270	97

\*) kompresory, jejichž objednávací číslo obsahuje písmeno V jsou vybaveny stojatou tlakovou nádobou



## Odhučňené kompresory Silent Line Z

stacionární kompresory s pohonem klínovými řemeny

- stacionární pístové kompresory pro profesionální aplikace s vysokými nároky na hlučnost stroje
- jednostupňový olejem mazaný kompresor s dodávaným tlakem 10 bar
- spojení motoru s kompresorem pomocí klínových řemenů
- provedení v odhučňeném krytu s odmontovatelnými panely
- integrovaná tlaková nádoba o objemu 27 litrů; automatický chod pomocí tlakového spínače
- centrální ovládací pult se dvěma manometry, regulátorem tlaku, hlavním vypínačem a počítadlem motohodin

Odhučňené kompresory Silent Line Z - s 27l vzdušníkem													
	Obj.č.	Sací výkon (l/min)	Výtlač (l/min)	Vzdušník (l)	Tlak (bar)	Příkon (kW)	Napětí (V/Hz)	Otáčky (min <sup>-1</sup> )	Rozměry (mm)			Hmotnost (kg)	Hlučnost (dB(A))
									d	š	v		
○	A29B-1,5-27MZ	255	184	27	10	1,5	230/50	1 075	780	470	960	86	81
○	A29B-1,5-27TZ	255	184	27	10	1,5	400/50	1 075	780	470	960	86	81
○	A29B-2,2-27MZ	320	230	27	10	2,2	230/50	1 350	780	470	960	87	82
○	A29B-2,2-27TZ	320	230	27	10	2,2	400/50	1 350	780	470	960	87	82



## Odhlučňené kompresory Silent Line Z

stacionární kompresory s pohonem klínovými řemeny

- stacionární pístové kompresory pro profesionální aplikace s vysokými nároky na hlučnost stroje
- dvoustupňový olejem mazaný kompresor s dodávaným tlakem 11 bar
- spojení motoru s kompresorem pomocí klínových řemenů
- provedení v odhlučňeném krytu s odmontovatelnými panely
- u příkonů 5,5 a 7,5 kW dodatečné chlazení pomocí ventilátoru
- automatický chod pomocí tlakového spínače
- centrální ovládací pult s manometrem, regulátorem tlaku, hlavním vypínačem a počítadlem motohodin
- LED-diody pro signalizaci běžných poruch
- varianty bez nádoby nebo s ležatou tlakovou nádobou o objemu 270/500 litrů
- kondenzační sušička s rosným bodem +3°C je vybavená automatickým elektronickým odpuštěním kondenzátu



Odhlučňené kompresory Silent Line Z - bez vzdušníku													
Obj.č.	Sací výkon (l/min)	Výtlak (l/min)	Vzdušník (l)	Tlak (bar)	Příkon (kW)	Napětí (V/Hz)	Otáčky (min <sup>-1</sup> )	Rozměry (mm)			Hmotnost (kg)	Hlučnost (dB(A))	
								d	š	v			
○ B49-3-TZ	425	327	-	11	3	400/50	1200	945	760	960	170	85	
○ B59-4-TZ	570	439	-	11	4	400/50	1200	945	760	960	177	87	
○ B59-4-TXZ*	570	439	-	11	4	400/50YD	1200	945	760	960	181	87	
○ B60-5,5-TZ	660	508	-	11	5,5	400/50	1150	1270	780	890	234	89	
○ B60-5,5-TXZ*	660	508	-	11	5,5	400/50YD	1150	1270	780	890	240	89	
○ B70-7,5-TZ	1050	809	-	11	7,5	400/50	1150	1270	780	890	253	91	
○ B70-7,5-TXZ*	1050	809	-	11	7,5	400/50YD	1150	1270	780	890	259	91	

\*) kompresory, jejichž objednáč. číslo obsahuje písmeno X, jsou vybaveny rozběhem hvězda-trojúhelník



Odhlučňené kompresory Silent Line Z - se vzdušníkem													
Obj.č.	Sací výkon (l/min)	Výtlak (l/min)	Vzdušník (l)	Tlak (bar)	Příkon (kW)	Napětí (V/Hz)	Otáčky (min <sup>-1</sup> )	Rozměry (mm)			Hmotnost (kg)	Hlučnost (dB(A))	
								d	š	v			
○ B49-3-270FTZ	425	327	270	11	3	400/50	1200	1600	630	1530	238	85	
○ B59-4-270FTZ	570	439	270	11	4	400/50	1200	1600	630	1530	248	87	
○ B59-4-270FTXZ*	570	439	270	11	4	400/50YD	1200	1600	630	1530	252	87	
○ B59-4-500FTZ	570	439	500	11	4	400/50	1200	2020	1000	1600	302	87	
○ B59-4-500FTXZ*	570	439	500	11	4	400/50YD	1200	2020	1000	1600	306	87	
○ B60-5,5-500FTZ	660	508	500	11	5,5	400/50	1150	2020	1000	1600	404	88	
○ B60-5,5-500FTXZ*	660	508	500	11	5,5	400/50YD	1150	2020	1000	1600	410	88	
○ B70-7,5-500FTZ	1050	809	500	11	7,5	400/50	1150	2020	1000	1600	442	89	
○ B70-7,5-500FTXZ*	1050	809	500	11	7,5	400/50YD	1150	2020	1000	1600	448	89	

\*) kompresory, jejichž objednáč. číslo obsahuje písmeno X, jsou vybaveny rozběhem hvězda-trojúhelník



Odhlučňené kompresory Silent Line Z - se vzdušníkem a sušičkou													
Obj.č.	Sací výkon (l/min)	Výtlak (l/min)	Vzdušník (l)	Tlak (bar)	Příkon (kW)	Napětí (V/Hz)	Otáčky (min <sup>-1</sup> )	Rozměry (mm)			Hmotnost (kg)	Hlučnost (dB(A))	
								d	š	v			
○ B59-4-500FTDZ	653	503	500	11	4	400/50	1370	2020	1000	1600	302	87	
○ B59-4-500FTXDZ*	653	503	500	11	4	400/50YD	1370	2020	1000	1600	306	87	
○ B60-5,5-500FTDZ	827	637	500	11	5,5	400/50	1400	2020	1000	1600	404	89	
○ B60-5,5-500FTXDZ*	827	637	500	11	5,5	400/50YD	1400	2020	1000	1600	410	89	
○ B70-7,5-500FTDZ	1210	932	500	11	7,5	400/50	1300	2020	1000	1600	442	91	
○ B70-7,5-500FTXDZ*	1210	932	500	11	7,5	400/50YD	1300	2020	1000	1600	448	91	

\*) kompresory, jejichž objednáč. číslo obsahuje písmeno X, jsou vybaveny rozběhem hvězda-trojúhelník

související zboží:

Oleje  
str. 762



Úpravné jednotky  
str. 561



Hadice  
str. 342



Nářadí  
str. 716



## Mobilní kompresory Engine Air

benzínové kompresory s pohonem klínovými řemeny

- mobilní pístové kompresory pro profesionální aplikace nezávislé na zdroji elektrické energie
- olejem mazaný kompresor s dodávaným tlakem 10 bar
- spojení motoru s kompresorem pomocí klínových řemenů
- benzínový motor značky Honda
- mobilní provedení na ležaté tlakové nádobě s bantamovými kolečky pro pohyb v náročném terénu
- regulátor tlaku, manometry, výstup přes rychlospojku

Mobilní kompresory Engine Air													
	Obj.č.	Sací výkon (l/min)	Výtlač (l/min)	Vzdušník (l)	Tlak (bar)	Příkon (kW)	Motor	Otáčky (min <sup>-1</sup> )	Rozměry (mm)			Hmotnost (kg)	Hlučnost* (dB(A))
									d	š	v		
○	EA4-100P	281	169	100	10	2,6	benzínový	1 380	1 090	420	1 030	71	82
○	EA5,5-50P	348	209	50	10	3,6	benzínový	1 060	860	490	750	73	82
○	EA5,5-100P	348	209	100	10	3,6	benzínový	1 060	1 090	420	1 030	94	82
○	EA5,5-200P	348	209	200	10	3,6	benzínový	1 060	1 500	450	1 100	120	82

\*) hlučnost je uváděna ve vzdálenosti 1 m od stroje



## Mobilní kompresory Engine Air s dvojitým vzdušníkem

benzínové kompresory s pohonem klínovými řemeny

- mobilní pístové kompresory pro profesionální aplikace nezávislé na zdroji elektrické energie
- olejem mazaný kompresor s dodávaným tlakem 10 bar
- spojení motoru s kompresorem pomocí klínových řemenů
- benzínový motor značky Honda
- dvojitá tlaková nádoba pro maximální stabilitu při transportu a pohybu se strojem
- bantamová kolečka pro pohyb v náročném terénu
- regulátor tlaku, manometry, dvojitý výstup přes rychlospojku

Mobilní kompresory Engine Air s dvojitým vzdušníkem													
	Obj.č.	Sací výkon (l/min)	Výtlač (l/min)	Vzdušník (l)	Tlak (bar)	Příkon (kW)	Motor	Otáčky (min <sup>-1</sup> )	Rozměry (mm)			Hmotnost (kg)	Hlučnost** (dB(A))
									d	š	v		
○	EA5,5-2x11P *	348	209	2 × 11	10	3,6	benzínový	1 060	1 070	770	1 040	70	82
○	EA5,5-2x11RP	348	209	2 × 11	10	3,6	benzínový	1 060	1 070	770	1 040	70	82
○	EA7,1-2x25RP	570	439	2 × 25	10	5,3	benzínový	1 200	1 235	835	1 100	143	89

\*) model není vybaven ochranným rámem stroje

\*\*) hlučnost je uváděna ve vzdálenosti 1 m od stroje



## Stacionární kompresory Engine Air

benzínové kompresory s pohonem klínovými řemeny

- stacionární pístové kompresory pro profesionální aplikace nezávislé na zdroji elektrické energie
- dvoustupňový olejem mazaný kompresor s dodávaným tlakem 14 bar
- spojení motoru s kompresorem pomocí klínových řemenů
- benzínový motor značky Honda
- ležatá tlaková nádoba, výstup pomocí kulového kohoutu

Stacionární kompresory Engine Air													
	Obj.č.	Sací výkon (l/min)	Výtlač (l/min)	Vzdušník (l)	Tlak (bar)	Příkon (kW)	Motor	Otáčky (min <sup>-1</sup> )	Rozměry (mm)			Hmotnost (kg)	Hlučnost* (dB(A))
									d	š	v		
○	EA7,1/270P	476	367	270	14	5,0	benzínový	1 000	1 395	745	1 500	223	89
○	EA10/270P	741	571	270	14	8,2	benzínový	1 300	1 395	745	1 500	235	94

\*) hlučnost je uváděna ve vzdálenosti 1 m od stroje



související zboží:

Rychlospojky  
str. 155



Manometry  
str. 493



Spirálové hadice  
str. 336

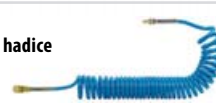

Ofukovací pistole  
str. 693



## Stacionární kompresory Engine Air

dieselové kompresory s pohonem klínovými řemeny

- stacionární pístové kompresory pro profesionální aplikace nezávislé na zdroji elektrické energie
- dvoustupňový olejem mazaný kompresor s dodávaným tlakem 14 bar
- spojení motoru s kompresorem pomocí klínových řemenů
- dieselový motor značky Lombardini
- ležatá tlaková nádoba, výstup pomocí kulového kohoutu



Stacionární kompresory Engine Air													
	Obj.č.	Sací výkon (l/min)	Výtlač (l/min)	Vzdušník (l)	Tlak (bar)	Příkon (kW)	Motor	Otáčky (min <sup>-1</sup> )	Rozměry (mm)			Hmotnost (kg)	Hlučnost* (dB(A))
									d	š	v		
○	EA7/270D	630	485	270	14	5,5	dieselový	1 100	1 395	745	1 500	239	94
○	EA11/270D	990	762	270	14	8,2	dieselový	1 065	1 395	745	1 500	258	94

\*) hlučnost je uváděna ve vzdálenosti 1 m od stroje

## Stacionární kompresory Bi Engine Air s elektrocentrálou

dieselové kompresory s pohonem klínovými řemeny

- unikátní stacionární pístové kompresory pro profesionální aplikace vybavené elektrocentrálou jako zdroj vzduchu a elektrické energie
- dvoustupňový olejem mazaný kompresor s dodávaným tlakem 14 bar
- spojení motoru s kompresorem a s centrálou pomocí klínových řemenů
- dieselový motor značky Lombardini
- elektrocentrála se dvěma zásuvkami 230V AC a s příkonem 2,2 kVA
- ležatá tlaková nádoba, výstup pomocí kulového kohoutu



Stacionární kompresory Bi Engine Air s elektrocentrálou													
	Obj.č.	Sací výkon (l/min)	Výtlač (l/min)	Vzdušník (l)	Tlak (bar)	Příkon (kW)	Motor	Otáčky (min <sup>-1</sup> )	Rozměry (mm)			Hmotnost (kg)	Hlučnost* (dB(A))
									d	š	v		
○	EA7,5/270-2BD	408	314	270	14	5,5	dieselový	1 150	1 395	745	1 500	265	94
○	EA11/270-2BD	570	439	270	14	8,2	dieselový	1 000	1 395	745	1 500	270	94

\*) hlučnost je uváděna ve vzdálenosti 1 m od stroje

## Kompresory Clean Air First

bezolejové pístové kompresory

- malé bezolejové pístové kompresory pro profesionální používání
- jednostupňový kompresor přímo spojený s motorem
- teflonové těsnění pístu s uhlíkovým grafitem vysoce odolné tření a vysokým teplotám
- tlaková nádoba s vnitřní úpravou; výstup - vnitřní závit; součástí dodávky regulátor tlaku s filtrem
- provedení Dry je vybaveno rozšířenou úpravou vzduchu - chladič, membránová sušička, mikrofiltr 0,01 μm
- automatické řízení chodu pomocí tlakového spínače
- určené pro aplikace s bezolejovým vzduchem a nízkou hlučností jako jsou zubařská pracoviště, medicínální laboratoře, divadelní provozy apod.



Kompresory Clean Air First															
	Obj.č.	Křesla	Sací výkon (l/min)	Výtlač (l/min)	Vzdušník (l)	Tlak (bar)	Příkon (kW)	Napětí (V/Hz)	Otáčky (min <sup>-1</sup> )	Rozměry (mm)			Hmotnost (kg)	Hlučnost (dB(A))	
										d	š	v			
○	AD1-0,55-24FM	1	130	77	24	7	0,55	230/50	1 500	400	400	550	28	69	
○	AD1-0,55-30FM	1	130	77	30	7	0,55	230/50	1 500	390	570	620	34	69	
○	AD2-1,1-24FM	2	182	135	24	7	1,1	230/50	1 500	400	400	550	29	69	
○	AD2-1,1-30FM	2	182	135	30	7	1,1	230/50	1 500	390	570	620	34	69	
○	AD2-1,1-50FM	2	182	135	50	7	1,1	230/50	1 500	380	400	890	48	69	
○	AD-SBOX24	odhlučňující kryt pro modely s nádobou 24 litrů									470	460	620	16	-10



Kompresory Clean Air First Dry – s membránovou sušičkou														
	Obj.č.	Křesla	Sací výkon (l/min)	Výtlač (l/min)	Vzdušník (l)	Tlak (bar)	Příkon (kW)	Napětí (V/Hz)	Otáčky (min <sup>-1</sup> )	Rozměry (mm)			Hmotnost (kg)	Hlučnost (dB(A))
										d	š	v		
○	AD1-0,55-30FMD	1	130	65	30	7	0,55	230/50	1 500	430	570	620	37	69
○	AD2-1,1-30FMD	2	182	120	30	7	1,1	230/50	1 500	430	570	620	38	69
○	AD2-1,1-50FMD	2	182	120	50	7	1,1	230/50	1 500	380	400	890	59	69

# Kompresory Clean Air

## bezolejové pístové kompresory

- bezolejové pístové kompresory pro profesionální používání; jednostupňový kompresor přímo spojený s motorem
- jednotka BD1 - jednopístový kompresor, jednotka BD2 - dvoupístový kompresor s orientací 180°, jednotka BD3 - třípístový kompresor s orientací pístů do hvězdy Y
- hliníkové válce s měděným potahem pro snížené tření; píst a hlavy válců z hliníku
- teflonové těsnění pístu s uhlíkovým grafitem vysoce odolné tření a vysokým teplotám
- tlaková nádoba s vnitřní úpravou; výstup - vnitřní závit; součástí dodávky regulátor tlaku s filtrem
- provedení Dry je vybaveno rozšířenou úpravou vzduchu - chladič, membránová sušička, mikrofiltr 0,01 μm
- automatické řízení chodu pomocí tlakového spínače s počítadlem motohodin; tandemové provedení se sekvenčním startem
- určené pro aplikace s bezolejovým vzduchem a nízkou hlučností jako jsou zubářská pracoviště, medicínální laboratoře, divadelní provozy apod.

Kompresory Clean Air													
Obj.č.	Křesla	Sací výkon (l/min)	Výtlač (l/min)	Vzdušník (l)	Tlak (bar)	Příkon (kW)	Napětí (V/Hz)	Otáčky (min <sup>-1</sup> )	Rozměry (mm)			Hmotnost (kg)	Hlučnost (dB(A))
									d	š	v		
BD1-0,75-30FM	1	120	85	30	7	0,75	230/50	1500	390	570	720	33	69
BD2-1,5-30FM	2	240	170	30	7	1,5	230/50	1500	390	570	660	42	69
BD2-1,5-50FM	3	240	170	50	7	1,5	230/50	1500	520	520	900	49	69
BD3-2,2-50FM	4	360	250	50	7	2,2	230/50	1500	520	520	900	52	69
BD3-2,2-50FT	4	360	250	50	7	2,2	400/50	1500	520	520	900	52	69
BD2-2x1,5-100FT	6	480	340	100	7	1,5+1,5	400/50	1500	550	1020	720	90	72
BD3-2x2,2-100FT	8	720	500	100	7	2,2+2,2	400/50	1500	550	1020	720	100	73



Kompresory Clean Air Dry – s membránovou sušičkou													
Obj.č.	Křesla	Sací výkon (l/min)	Výtlač (l/min)	Vzdušník (l)	Tlak (bar)	Příkon (kW)	Napětí (V/Hz)	Otáčky (min <sup>-1</sup> )	Rozměry (mm)			Hmotnost (kg)	Hlučnost (dB(A))
									d	š	v		
BD1-0,75-30FMD	1	120	78	30	7	0,75	230/50	1500	400	640	720	44	69
BD2-1,5-30FMD	2	240	152	30	7	1,5	230/50	1500	400	640	720	53	69
BD2-1,5-50FMD	3	240	152	50	7	1,5	230/50	1500	520	680	900	59	69
BD3-2,2-50FMD	4	360	225	50	7	2,2	230/50	1500	520	680	900	62	69
BD3-2,2-50FTD	4	360	225	50	7	2,2	400/50	1500	520	680	900	62	69
BD2-2x1,5-100FTD	6	480	305	100	7	1,5+1,5	400/50	1500	650	1020	790	108	72
BD3-2x2,2-100FTD	8	720	450	100	7	2,2+2,2	400/50	1500	650	1020	790	118	73

## 4 velikosti tlakových nádob



24 litrů



30 litrů



50 litrů



100 litrů

## verze Dry - rozšířená úprava

membránová sušička + 2 filtry + chladič



## Kompresory Clean Air Silent

odhlučňené bezolejové pístové kompresory

- bezolejové pístové kompresory pro profesionální používání; jednostupňový kompresor přímo spojený s motorem
- jednotka BD1 - jednopístový kompresor, jednotka BD2 - dvoupístový kompresor s orientací 180°, jednotka BD3 - třípístový kompresor s orientací pístů do hvězdy Y
- hliníkové válce s měděným potahem pro snížené tření; píst a hlavy válců z hliníku
- teflonové těsnění pístu s uhlíkovým grafitem vysoce odolné tření a vysokým teplotám
- tlaková nádoba s vnitřní úpravou; výstup - vnitřní závit; součástí dodávky regulátor tlaku s filtrem
- provedení Dry je vybaveno rozšířenou úpravou vzduchu - chladič, membránová sušička, mikrofiltr 0,01 μm
- automatické řízení chodu pomocí tlakového spínače s počítadlem motohodin; tandemové provedení se sekvenčním startem
- odhlučňující kryt pro snížení hlučnosti o 14 dB a ochranu před vnějšími vlivy; vybavený kolečky a přídatnou ventilací
- určené pro aplikace s bezolejovým vzduchem a nízkou hlučností jako jsou zubařská pracoviště, medicínální laboratoře, divadelní provozy apod.



Kompresory Clean Air Silent													
Obj.č.	Křesla	Sací výkon (l/min)	Výtlač (l/min)	Vzdušník (l)	Tlak (bar)	Příkon (kW)	Napětí (V/Hz)	Otáčky (min <sup>-1</sup> )	Rozměry (mm)			Hmotnost (kg)	Hlučnost (dB(A))
									d	š	v		
BD1-0,75-30FMS	1	120	85	30	7	0,75	230/50	1 500	450	700	700	75	55
BD2-1,5-30FMS	2	240	170	30	7	1,5	230/50	1 500	450	700	700	76	55
BD3-2,2-50FMS	4	360	250	50	7	2,2	230/50	1 500	580	700	1 100	96	55
BD3-2,2-50FMS	4	360	250	50	7	2,2	400/50	1 500	580	700	1 100	96	55
BD2-2x1,5-100FMS	6	480	340	100	7	1,5+1,5	400/50	1 500	510	1 200	800	150	59
BD3-2x2,2-100FMS	8	720	500	100	7	2,2+2,2	400/50	1 500	510	1 200	800	170	63



Kompresory Clean Air Silent Dry													
Obj.č.	Křesla	Sací výkon (l/min)	Výtlač (l/min)	Vzdušník (l)	Tlak (bar)	Příkon (kW)	Napětí (V/Hz)	Otáčky (min <sup>-1</sup> )	Rozměry (mm)			Hmotnost (kg)	Hlučnost (dB(A))
									d	š	v		
BD1-0,75-30FMDS	1	120	78	30	7	0,75	230/50	1 500	450	700	700	80	55
BD2-1,5-30FMDS	2	240	152	30	7	1,5	230/50	1 500	450	700	700	89	55
BD3-2,2-50FMDS	4	360	225	50	7	2,2	230/50	1 500	580	700	1 100	105	55
BD3-2,2-50FMDS	4	360	225	50	7	2,2	400/50	1 500	580	700	1 100	105	55
BD2-2x1,5-100FMS	6	480	305	100	7	1,5+1,5	400/50	1 500	510	1 200	800	190	63
BD3-2x2,2-100FMS	8	720	450	100	7	2,2+2,2	400/50	1 500	510	1 200	800	190	63

Pro více technických informací a detailů o pístových kompresorech ABAC si vyžádejte prospekty k jednotlivým řadám strojů

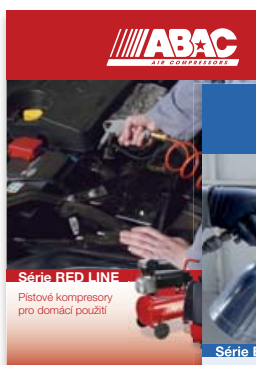

## Bezolejové kompresorové jednotky - řada O

jednostupňové kompresory s přímým pohonem

- samostatné kompresorové jednotky O15 a O20P značky ABAC
- určeno pro profesionální použití
- bezolejové provedení, jednostupňový kompresor s jedním pístem
- dodávka včetně elektromotoru spojeného s kompresorem pomocí hřídele



Bezolejové kompresorové jednotky - řada O								
	Obj.č.	Písty	Tlak (bar)	Sací výkon (l/min)	Motor (kW)	Otáčky (min <sup>-1</sup> )	Napětí (V/Hz)	Výstup
•	O15	1	8	180	1,1	3 400	230/50	3/8"
•	O20P	1	8	230	1,5	2 850	230/50	3/4"

## Kompresorové jednotky - řada L

olejem mazané jednostupňové kompresory s přímým pohonem

- samostatné kompresorové jednotky L20, L20P a L30P značky ABAC
- určeno pro profesionální použití
- olejem mazané provedení, jednostupňový kompresor s jedním pístem
- dodávka včetně elektromotoru spojeného s kompresorem pomocí hřídele



Kompresorové jednotky - řada L								
	Obj.č.	Písty	Tlak (bar)	Sací výkon (l/min)	Motor (kW)	Otáčky (min <sup>-1</sup> )	Napětí (V/Hz)	Výstup
•	L20	1	8	222	1,5	2 850	230/50	3/8"
•	L20P	1	10	240	1,5	2 850	230/50	3/4"
•	L30P	1	10	310	2,2	2 850	230/50	3/4"

## Kompresorová jednotka - typ GV

olejem mazané jednostupňový kompresor s přímým pohonem

- samostatná kompresorová jednotka GV34 značky ABAC
- určeno pro profesionální použití
- olejem mazané provedení, jednostupňový kompresor se dvěma písty uspořádanými do V
- dodávka včetně elektromotoru spojeného s kompresorem pomocí hřídele



Kompresorové jednotky - řada GV								
	Obj.č.	Písty	Tlak (bar)	Sací výkon (l/min)	Motor (kW)	Otáčky (min <sup>-1</sup> )	Napětí (V/Hz)	Výstup
•	GV34	2	10	340	2,2	1 450	230/50	1/2"

## Kompresorové jednotky - řada A

jednostupňové kompresory s připojením pomocí klínových řemenů

- samostatné kompresorové jednotky A29, A29B a A39B značky ABAC
- určeno pro profesionální použití
- olejem mazané provedení, jednostupňový kompresor se dvěma písty
- dodávka včetně oběhového kola pro připojení pomocí klínových řemenů
- kompresor A39B je navíc vybaven dochlazovačem na výstupu



Kompresorové jednotky - řada A								
	Obj.č.	Písty	Tlak (bar)	Sací výkon (l/min)	Motor (kW)	Otáčky (min <sup>-1</sup> )	Řemenice (mm)	Výstup
•	A29	2	10	255	1,5	1 075	330	3/8"
•	A29B	2	10	320	2,2	1 350	330	3/4"
•	A39B	2	10	393	2,2	1 050	390	3/4"

## Kompresorové jednotky - řada B

dvoustupňové kompresory s připojením pomocí klínových řemenů

- samostatné kompresorové jednotky řady B značky ABAC
- určeno pro profesionální použití
- olejem mazané provedení, dvoustupňový kompresor se dvěma písty
- dodávka včetně oběhového kola pro připojení pomocí klínových řemenů



Kompresorové jednotky - řada B								
	Obj.č.	Písty	Tlak (bar)	Sací výkon (l/min)	Motor (kW)	Otáčky (min <sup>-1</sup> )	Řemenice (mm)	Výstup
•	B49	2	11	514	3	1 400	350	1"
•	B59	2	11	653	4	1 400	430	1 1/4"
•	B60	2	11	660	4	1 100	430	1 1/4"
				827	5,5	1 400		
•	B70	2	11	1 023	5,5	1 100	430	1 1/4"
				1 210	7,5	1 300		

## Kompresorová jednotka - typ BV

dvoustupňový kompresor s připojením pomocí klínových řemenů

- robustní samostatná kompresorová jednotka řady BV značky ABAC
- určeno pro profesionální použití
- olejem mazané provedení, dvoustupňový kompresor se čtyřmi písty uspořádanými do V
- dodávka včetně oběhového kola pro připojení pomocí klínových řemenů
- vybavené dvěma sacími filtry a robustním mezichladičem mezi kompresními stupni



Kompresorové jednotky - řada BV								
	Obj.č.	Písty	Tlak (bar)	Sací výkon (l/min)	Motor (kW)	Otáčky (min <sup>-1</sup> )	Řemenice (mm)	Výstup
○	BV89	4	11	2 016	11	800	630	1 1/4"
				2 400	15	950		
				2 770	18,5	1 100		

## Oleje Altair pro pístové kompresory

- značkové oleje od výrobce kompresorů ABAC
- několik druhů olejů s rozdílnými vlastnostmi podle vytížení a typu pístového kompresoru
- malá balení v plastovém kanystru



Oleje Altair pro pístové kompresory					
	Obj.č.	Olej	Struktura	Oblast použití	Balení (l)
•	ALTP-1	Altair Pro	minerální	nízké zatížení <500 MH ročně, kutilství, řemeslnictví	1
•	ALT-1	Altair	minerální	trvalý provoz stroje řemeslnictví, údržbářské dílny	1
•	ALT-2				2
•	ALT-5				5
•	ALT150-5				Altair 150
•	ALTPL-5	Altair Plus	syntetický	průmyslové prostředí s trvalým provozem; kompresory s litinovými válci	5

## Odpouštěcí ventilký

- příslušenství pro vypouštění kondenzátu z tlakové nádoby



Odpouštěcí ventilký			
	Obj.č.	Závit	Materiál
•	OV-14	G 1/4"	mosaz

## Tlakové spínače

- tlakové spínače jsou určeny pro ovládání chodu pístových kompresorů
- nastavitelné hranice spodního a horního tlaku
- provedení pro různé příkony a elektrická napětí elektromotorů
- standardně dodávané včetně zapínacího tlačítka
- závitové připojení stlačeného vzduchu

Tlakové spínače							Tlakový rozsah (bar)	
Obj.č.	Póly	Napětí (V/Hz)	Rozsah (A)	Připojení	zapínání	vypínání		
• TS220	2	230/50	-	3/8" + 3×1/4"	-	max 12 bar		
• TS380-1	3	400/50	6,3-10	1/4"	min 4 bar	max 12 bar		
• TS380-2	3	400/50	10-16	1/4"	min 4 bar	max 12 bar		
• TS380-3	3	400/50	13-18	1/4"	min 4 bar	max 12 bar		



## Sací filtry

- sací filtry slouží jako ochrana před vniknutím pevných nečistot do kompresoru
- filtry v této tabulce jsou určeny především jako náhradní díly k pístovým kompresorům ABAC
- výměna sacích filtrů je pravidelnou údržbou pístového kompresoru

Sací filtry		Kompresor
• FS-GV34		GV34
• FS-A29		A29, A29B, A39, A39B
• FS-B49		B49
• FS-B59B		B59B, B60
• FS-B70		B70
• FS-BV89		BV89



## Zpětné ventily

- zpětné ventily se umísťují mezi kompresor a tlakovou nádobu
- zabráňují zpětnému proudění ze vzdušníku zpět do kompresorové jednotky

Zpětné ventily			
Obj.č.	Výstup	Vstup	
• VZMM-3412	vnější 3/4"	vnější 1/2"	
• VZMM-1034	vnější 1"	vnější 3/4"	
• VZFM-3434	vnitřní 3/4"	vnější 3/4"	
• VZFM-1010	vnitřní 1"	vnější 1"	
• VZFF-1010	vnitřní 1"	vnitřní 1"	
• VZFF-1515	vnitřní 1 1/2"	vnitřní 1 1/2"	



## Regulátory tlaku

- speciální verze regulátorů pro přímou montáž na ležatý vzdušník
- originální příslušenství ke kompresorům ABAC
- slouží k redukci výstupního tlaku, vybavené tlakoměrem a dvěma rychlospojkami na výstupu

Regulátory tlaku		
Obj.č.	Závit	Výstupy
• RTV-38	3/8"	2 × rychlospojka DN7,2
• RTV-12	1/2"	2 × rychlospojka DN7,2



## Navijáky s hadicemi na vzdušníky

- praktické příslušenství pro přímou montáž na vzdušník kompresoru
- šetří místo a udržuje bezpečnost v dílně; určeno pro všechny typy nádob od 24 do 270 litrů

Navijáky s hadicemi na vzdušníky		
Obj.č.	Délka	Výstupy
• NVH-5	5 m	1 × rychlospojka DN7, 2
• NVH-10	10 m	1 × rychlospojka DN7, 2



## Silentbloky

pro kompresory a tlakové nádoby

- použití pro tlumení hluku a k potlačení vibrací strojů
- vyrobeno z NBR 60 °Sh a oceli



Silentbloky s vnějším závitem						
	Obj.č.	Provedení	Průměr (mm)	Výška (mm)	Závit	Výška závitů (mm)
•	GPA4020	oboustranné	40	20	M8	23
•	GPA4030	oboustranné	40	30	M8	23
•	GPA5020	oboustranné	50	20	M10	28
•	GPA5030	oboustranné	50	30	M10	28
•	GPA7525	oboustranné	75	25	M12	37
•	GPA7550	oboustranné	75	50	M12	37
•	GPD4020	jednostranné	40	20	M8	23
•	GPD4030	jednostranné	40	30	M8	23
•	GPD5020	jednostranné	50	20	M10	28
•	GPD5030	jednostranné	50	30	M10	28
•	GPD7525	jednostranné	75	25	M12	37
•	GPD7550	jednostranné	75	50	M12	37



Silentbloky s vnitřním závitem						
	Obj.č.	Provedení	Průměr (mm)	Výška (mm)	Závit	Hloubka závitů (mm)
•	GPC4025	oboustranné	40	25	M8	7
•	GPC4030	oboustranné	40	30	M8	7
•	GPC5025	oboustranné	50	25	M10	8
•	GPC5030	oboustranné	50	30	M10	8
•	GPC7525	oboustranné	75	25	M12	10
•	GPC7550	oboustranné	75	50	M12	10
•	GPE4020	jednostranné	40	20	M8	7
•	GPE4030	jednostranné	40	30	M8	7
•	GPE5020	jednostranné	50	20	M10	8
•	GPE5030	jednostranné	50	30	M10	8
•	GPE7525	jednostranné	75	25	M12	10
•	GPE7550	jednostranné	75	50	M12	10



## Servisní sady pro pístové kompresory ABAC

Pravidelná údržba kompresoru zajišťuje Vašemu stroji perfektní fungování a dlouhou životnost. Firma ABAC nabízí ke každému stroji ze své nabídky sadu originálních dílů pro údržbu, kterou splníte záruční podmínky. Pod jedním objednávacím číslem obdržíte vše potřebné pro údržbu Vašeho stroje. Kontaktujte nás pro výběr servisní sady.

## Pístové kompresory GENTILIN

### Revoluční bezolejová řešení

Renomovaný italský výrobce pistolové techniky, firma GENTILIN s.r.l., přišla před několika lety s nápadem zahájit výrobu vlastních kompresorů, které by přesně vyhovovaly nárokům kladeným pro stříkáčské pistole, pneuhustiče, ofukovací pistole a podobná zařízení. Mezi hlavní cíle patří vysoká mobilita, bezolejový provoz a nízká hluchnost. Výsledkem vývoje jsou revoluční kompresory řady COMPACT AIR, které uvedené potřeby splňují v každém ohledu. Užijte si i Vy unikátní konstrukci, do detailu promyšlené vlastnosti, perfektní ergonomii a sázku na kvalitu všech komponent s pístovými kompresory GENTILIN.



### Unikátní konstrukce



Ventilová deska s tlumením vibrací snižuje hluk díky potlačení zvuku „bzučení“

Patentované řešení dvojité ojnice v jedné ose snižuje laterální síly, opotřebení a zajišťuje konstantní výkon

Pístní kroužky s PTFE teflonovým povrchem prodlužují životnost a snižují údržbu

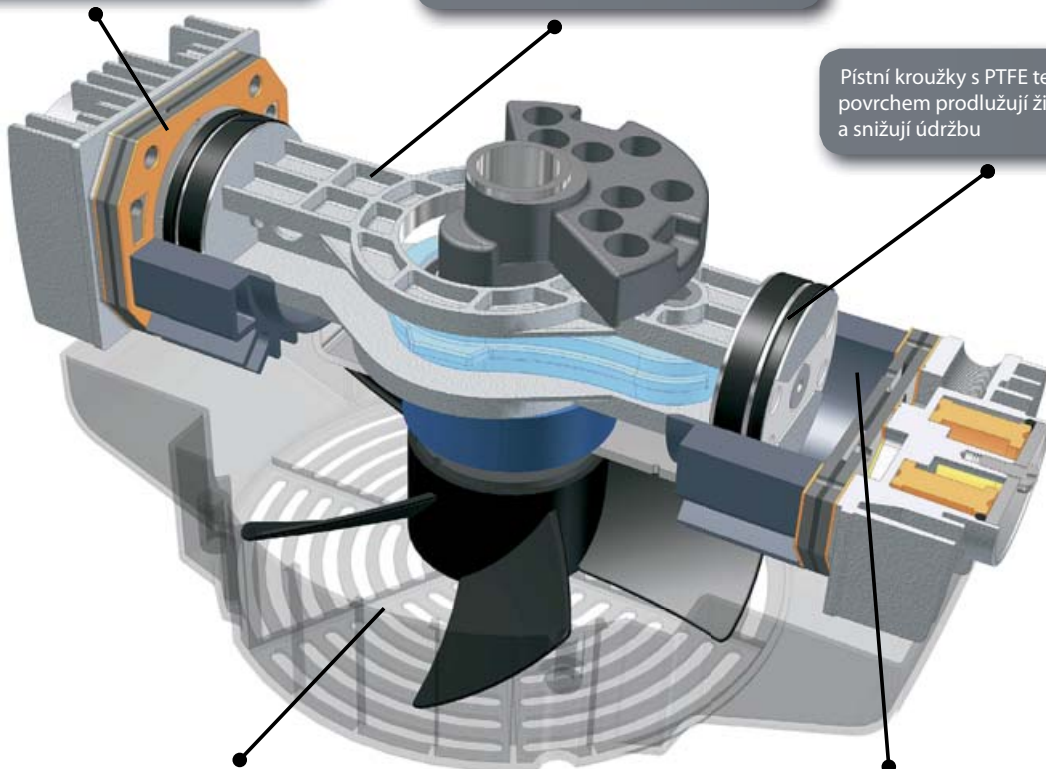

Velký a dostatečně dimenzovaný ventilátor společně s principem stoupajícího proudění se podílí na konstantní teplotě

Válce s keramickým povrchem extrémně snižují tření a umožňují bezolejový provoz

## Pístové kompresory Compact Air

bezolejové kompresory s přímým pohonem

- mobilní kompresory pro profesionální aplikace
- bezolejové provedení snižuje nároky na údržbu a eliminuje rizika spojená s olejem
- jednostupňový kompresor, přímé spojení motoru s kompresorem pomocí hřídele
- provedení na tlakové nádobě, součástí výbavy regulátor tlaku a manometry
- několik modelů s různou zástavbou
- automatický chod pomocí tlakového spínače, výstup přes rychlospojku DN7,2



Pístové kompresory Compact Air													
	Obj.č.	Sací výkon (l/min)	Výtlač (l/min)	Vzdušník (l)	Tlak (bar)	Příkon (kW)	Napětí (V/Hz)	Otáčky (min <sup>-1</sup> )	Rozměry (mm)			Hmotnost (kg)	Hlučnost dB(A)*
									d	š	v		
•	B110-05	110	60	5	10	0,45	230/50	2800	420	190	390	10,5	72
○	C240-03	240	150	3	10	1,5	230/50	1400	490	420	570	30	67
○	C240-10	240	150	2×5	10	1,5	230/50	1400	400	450	780	34	67
•	C240-24	240	150	24	10	1,5	230/50	1400	500	560	810	34	67
•	C330-03	330	200	3	10	1,7	230/50	1400	490	420	570	32	80
○	C330-10	330	200	2×5	10	1,7	230/50	1400	400	450	780	36	80
○	C330-20	330	200	2×10	10	1,7	230/50	1400	560	660	520	43	80
•	C330-24	330	200	24	10	1,7	230/50	1400	500	560	810	36	80
•	C330-50	330	200	50	10	1,7	230/50	1400	500	560	1030	44	80
•	C330-100	330	200	100	10	1,7	230/50	1400	1150	400	700	64	80
○	C330-150	330	200	150	10	1,7	230/50	1400	1200	450	850	84	80
○	E660-100	660	400	100	10	3,4	400/50	1400	1150	400	700	85	85
○	E660-200	660	400	200	10	3,4	400/50	1400	1250	550	850	125	85
○	E660-270	660	400	270	10	3,4	400/50	1400	1300	600	900	155	85

\*) Úroveň hlučnosti je měřena ze vzdálenosti 2 metry od stroje



72 dB



B110-05



67 dB



C240-03



67 dB



C240-10



67 dB



C240-24



C330-03



C330-10



C330-20



C330-24



C330-50



C330-100  
C330-150



E660-100  
E660-200  
E660-270

související zboží:

Oleje  
str. 762



Úpravné jednotky  
str. 561



Stříkací pistole  
str. 706



Ofukovací pistole  
str. 693



## Pístové kompresory Gentilin Dental

bezolejové kompresory pro stomatologická pracoviště

- stacionární bezolejové kompresory určené pro dentální pracoviště pro dodávku vzduchu bez přítomnosti oleje
- rozšířená výbava pro úpravu vzduchu
  - základní verze: koalescenční filtr 5  $\mu\text{m}$
  - verze D: chladič + sušička s molekulárním sítím + koalescenční filtr 5  $\mu\text{m}$
  - verze H: chladič + předfiltr 0,3  $\mu\text{m}$  + membránová sušička -20 °C
  - verze HS: chladič + předfiltr 0,3  $\mu\text{m}$  + membránová sušička -20 °C + sterilní HEPA filtr 0,01  $\mu\text{m}$
- jednostupňový kompresor, přímé spojení motoru s kompresorem pomocí hřídele, rozličné tlakové nádoby
- automatický chod pomocí tlakového spínače, výstup přes rychlospojku DN7,2

Pístové kompresory Gentilin Dental													
Obj.č.	Sací výkon (l/min)	Výtlač (l/min)	Vzdušník (l)	Tlak (bar)	Příkon (kW)	Napětí (V/Hz)	Otáčky (min <sup>-1</sup> )	Rozměry (mm)			Hmotnost (kg)	Hlučnost dB	
								d	š	v			
○ GD110-5	110	60	5	9	0,5	230/50	2 800	420	190	390	11	72	
○ GD110-24	110	60	24	9	0,5	230/50	2 800	430	420	650	23	72	
○ GD120-24	120	70	24	9	0,75	230/50	1 400	420	400	710	30	60	
○ GD120-24D	120	70	24	9	0,75	230/50	1 400	510	400	710	35	60	
○ GD240-24	240	150	24	10	1,5	230/50	1 400	420	400	770	37	64	
○ GD240-24D	240	150	24	10	1,5	230/50	1 400	510	400	770	42	64	
○ GD240-24H	240	140	24	10	1,5	230/50	1 400	470	400	770	41	64	
○ GD240-24HS	240	140	24	10	1,5	230/50	1 400	470	400	770	42	64	
○ GD240-50	240	150	50	10	1,5	230/50	1 400	600	410	910	44	64	
○ GD240-50D	240	150	50	10	1,5	230/50	1 400	600	460	910	49	64	
○ GD240-50H	240	140	50	10	1,5	230/50	1 400	600	480	910	48	64	
○ GD240-50HS	240	140	50	10	1,5	230/50	1 400	600	480	910	49	64	



## Odhlučňující kryty

pro kompresory Gentilin Dental

- příslušenství pro výrazné snížení hlučnosti dentálních kompresorů
- dva typy provedení – plastové z PVC a dřevěné; vnitřní odhlučnění z polyuretanové pěny

Odhlučňující kryty pro kompresory Gentilin Dental							
Obj.č.	Materiál	Odhlučnění	Redukce hluku dB (A)	Kompresory	Rozměry (mm)		
					d	š	v
○ GDU-24	PVC	3-vrstvá PU pěna	-10	GD120 a GD240 na nádobě 24 l	-	-	-
○ GDU-50	PVC	3-vrstvá PU pěna	-10	GD120 a GD240 na nádobě 50 l	-	-	-
○ GDW-24	dřevo	1-vrstvá PU pěna	-15	GD120 a GD240 na nádobě 24 l	620	600	920
○ GDW-50	dřevo	1-vrstvá PU pěna	-15	GD120 a GD240 na nádobě 50 l	790	670	1 070



# Pístové kompresory RL – RH – RK

## Kompresor přímo spojený s motorem – řešení pro průmysl

# MARK



### Vyzkoušená technologie, solidní konstrukce

RL-RH-RK jsou kompresory přímo spojené s motorem, jedno nebo dvoustupňové, vzduchem chlazené.

V otázce kvality, bezpečnosti provozu a životnosti poskytují nejvyšší standard pro průmyslové aplikace.

### Všestrannost

Široký rozsah nabídky co do počtu typů a výkonů poskytuje ekonomické řešení pro téměř všechny menší aplikace s potřebou vzduchu v průmyslu.

Průmyslové kompresory RL-RH-RK neslouží pouze jako spolehlivý zdroj stlačeného vzduchu pro čerpací stanice, dílny a továrny, ale také jako individuální zdroj energie pro různé stroje a výrobní linky, které pro svůj provoz vzduch potřebují.

- pro náročné provozní podmínky v profesionálních a průmyslových aplikacích
- pro choulostivé aplikace ve zdravotnictví a potravinářství, pro technologie na dodávku pitné vody apod.
- pro extrémní provozní podmínky jako je provoz při extrémně nízkých teplotách

## Konstrukční výhody

### Tlakové rozvody

- speciální žebrování pro optimální rozptyl tepla
- zvýšený výkon, chladnější stlačený vzduch
- nízké opotřebení

### Chlazení

Optimální chlazení díky velkoryse dimenzovanému, vysoce efektivnímu a těžkému litinovému ventilátoru. Toto řešení zajišťuje nízkou hladinu vibrací a delší životnost ložisek. Speciálně navržená chladicí žebra na válcích a trubkách zajišťují nízkou teplotu.

### Písty

Písty jsou vyráběny výhradně z vysoce kvalitních odlitků. Honované ve dvou krocích pro extrémně dlouhou životnost.

### Nízké otáčky

- vysoce kvalitní elektromotor
- navrženo pro nepřetržitý provoz v průmyslu (přibližně 1 400 ot/min.)
- předimenzované
- bezproblémový provoz

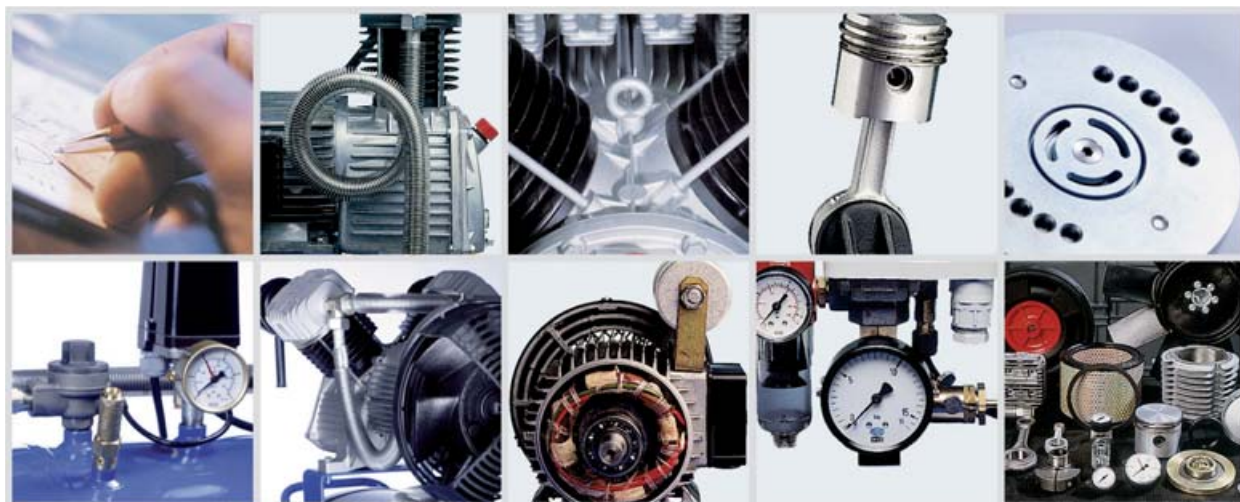

### Ventilová deska

Ventily jsou vyrobeny z vysoce kvalitní oceli a mají vysokou spolehlivost a minimální ztrátu průtoku. Zvláště dlouhá životnost díky redukovanému zdvihu.

### Regulace tlaku

Plná výbava! Tlakový spínač, vysoce kvalitní regulátor tlaku, pojistný ventil, ochrana motoru a rychlospojky.

### Rozsah tlaků

Nabídka pokrývá jakýkoli tlak do 15 bar dle rozličných požadavků.

### Náhradní díly

Garance dodávky náhradních dílů. Garantujeme dodávku všech náhradních dílů pro jakýkoli stroj z nabídky po dobu minimálně 10 let od ukončení výroby.

## Kompresorové jednotky

samostatné kompresory s elektromotorem

- kompresor spojen přímo s motorem: vyšší efektivita stlačování, žádné klínové řemeny, perfektně souosé
- řada RL - jednostupňové provedení s tlakem 10 bar, mazané olejem
- řada RH - dvoustupňové provedení s tlaky 10 a 15 bar, mazané olejem
- řada RK - dvoustupňové bezolejové provedení
- průmyslové provedení pro nejnáročnější provozy s extrémně dlouhou životností

Samostatné kompresorové jednotky													
Obj.č.	Tlak (bar)	Výtlač (l/min)	Příkon (kW)	Napětí (V/Hz)	Písty	Stupně	Otáčky (min <sup>-1</sup> )	Hlučnost dB(A)	Rozměry (mm)			Hmotnost (kg)	
									d	š	v		
○ RL20-10M	10	185	1,5	230/50	1	1	1400	76	505	270	385	29	
○ RL20-10	10	185	1,5	400/50	1	1	1400	76	505	270	385	29	
○ RL30-10M	10	302	2,2	230/50	2	1	1400	77	570	440	340	47	
○ RL30-10	10	302	2,2	400/50	2	1	1400	77	570	440	340	47	
○ RL40-10	10	410	3,0	400/50	2	1	1400	77	570	440	340	50	
○ RH20-10	10	210	1,5	400/50	2	2	1400	74	580	425	340	45	
○ RH40-10	10	446	3,0	400/50	2	2	1400	79	600	500	435	69	
○ RH55-10	10	600	4,0	400/50	2	2	1400	79	620	500	440	73	
○ RH20-15	15	196	1,5	400/50	2	2	1400	74	580	425	340	45	
○ RH40-15	15	389	3,0	400/50	2	2	1400	79	600	500	435	69	
○ RH55-15	15	510	4,0	400/50	2	2	1400	79	700	520	440	78	
○ RK15-7	7	144	1,1	400/50	1	1	1400	75	505	270	385	28	
○ RK20-10	10	205	1,5	400/50	2	2	1400	74	580	425	340	45	
○ RK40-10	10	441	3,0	400/50	2	2	1400	79	600	500	435	68	
○ RK55-10	10	568	4,0	400/50	2	2	1400	79	700	520	440	77	

KMAR



KMAR



## Kompresory na rámu

kompresory s motorem upevněné na montážním rámu

- určené zejména pro montáž na stávající tlakové nádoby
- řada RL - jednostupňové provedení s tlakem 10 bar, mazané olejem
- řada RH - dvoustupňové provedení s tlaky 10 a 15 bar, mazané olejem
- řada RK - dvoustupňové bezolejové provedení
- kompresor spojen přímo s motorem: vyšší efektivita stlačování, žádné klínové řemeny, perfektně souosé

Kompresory na rámu													
Obj.č.	Tlak (bar)	Výtlač (l/min)	Příkon (kW)	Napětí (V/Hz)	Písty	Stupně	Otáčky (min <sup>-1</sup> )	Hlučnost dB(A)	Rozměry (mm)			Hmotnost (kg)	
									d	š	v		
○ RL20-10MB	10	185	1,5	230/50	1	1	1400	76	510	310	540	36	
○ RL20-10B	10	185	1,5	400/50	1	1	1400	76	510	310	540	36	
○ RL30-10B	10	302	2,2	400/50	2	1	1400	77	570	440	490	52	
○ RL40-10B	10	410	3,0	400/50	2	1	1400	77	570	440	490	59	
○ RH20-10B	10	210	1,5	400/50	2	2	1400	74	530	420	500	54	
○ RH40-10B	10	446	3,0	400/50	2	2	1400	79	635	500	580	76	
○ RH55-10B	10	600	4,0	400/50	2	2	1400	79	640	500	590	87	
○ RH20-15B	15	196	1,5	400/50	2	2	1400	74	530	420	500	54	
○ RH40-15B	15	389	3,0	400/50	2	2	1400	79	635	500	580	76	
○ RH55-15B	15	510	4,0	400/50	2	2	1400	79	640	500	590	87	
○ RK15-7B	7	144	1,1	400/50	1	1	1400	75	510	310	540	34	
○ RK20-10B	10	205	1,5	400/50	2	2	1400	74	530	420	500	52	
○ RK40-10B	10	441	3,0	400/50	2	2	1400	79	635	500	580	74	
○ RK55-10B	10	568	4,0	400/50	2	2	1400	79	640	500	590	84	

KMAR



související zboží:

Oleje  
str. 762



Úpravné jednotky  
str. 561



Hadice  
str. 342



Nářadí  
str. 716



## Mobilní kompresory

na ležaté tlakové nádobě

- velmi tiché, dvoupístové, přímo poháněné kompresory pro průmyslové použití
- vysoce kvalitní regulátor s filtrem, dvě rychlospojky na výstupu, ochrana motoru, pojistný ventil
- řada RL - jednostupňové provedení
- řada RH - dvoustupňové provedení
- průmyslové provedení pro nejnáročnější provozy s extrémně dlouhou životností



Mobilní kompresory														
	Obj.č.	Vzdušník (l)	Tlak (bar)	Výtlač (l/min)	Příkon (kW)	Napětí (V/Hz)	Písty	Stupně	Otáčky (min <sup>-1</sup> )	Hlučnost dB(A)	Rozměry (mm)			Hmot. (kg)
											d	š	v	
○	RL20-10-50MC	50	10	185	1,5	230/50	1	1	1 400	76	1000	400	900	53
○	RL20-10-50C	50	10	185	1,5	400/50	1	1	1 400	76	1000	400	900	53
○	RL30-10-50MC	50	10	302	2,2	230/50	2	1	1 400	77	880	650	730	88
○	RL30-10-50C	50	10	302	2,2	400/50	2	1	1 400	77	880	650	730	88
○	RL30-10-90MC	90	10	302	2,2	230/50	2	1	1 400	77	1 250	590	880	91
○	RL30-10-90C	90	10	302	2,2	400/50	2	1	1 400	77	1 250	590	880	91
○	RL40-10-50C	50	10	410	3,0	400/50	2	1	1 400	77	880	650	730	91
○	RL40-10-90C	90	10	410	3,0	400/50	2	1	1 400	77	1 250	590	920	94
○	RL40-10-200C	200	10	410	3,0	400/50	2	1	1 400	77	1 400	650	1 070	121
○	RH55-10-200C	200	10	600	4,0	400/50	2	2	1 400	79	1 400	650	1 140	146

## Přenosné kompresory

s tlakovou nádobou 24 litrů

- přenosné kompresory s kompaktním uspořádáním pro jednoduchý transport
- velká kolečka, vysoce kvalitní regulátor s filtrem, dvě rychlospojky na výstupu, ochrana motoru, pojistný ventil
- řada RL - jednostupňové provedení
- průmyslové provedení pro nejnáročnější provozy s extrémně dlouhou životností



Přenosné kompresory														
	Obj.č.	Vzdušník (l)	Tlak (bar)	Výtlač (l/min)	Příkon (kW)	Napětí (V/Hz)	Písty	Stupně	Otáčky (min <sup>-1</sup> )	Hlučnost dB(A)	Rozměry (mm)			Hmot. (kg)
											d	š	v	
○	RL20-10-24MC	24	10	185	1,5	230/50	1	1	1 400	76	480	640	740	54
○	RL30-10-24MC	24	10	302	2,2	230/50	2	1	1 400	77	480	640	740	75

## Přenosné kompresory

s tlakovou nádobou 100 litrů

- přenosné kompresory pro jednoduchý transport, s velkými kolečky
- vysoce kvalitní regulátor s filtrem
- 3 výstupy pro různou kvalitu vzduchu (neredukovaný, redukovaný nemazaný, redukovaný mazaný vzduch)
- řada RL - jednostupňové provedení
- průmyslové provedení pro nejnáročnější provozy s extrémně dlouhou životností



Přenosné kompresory														
	Obj.č.	Vzdušník (l)	Tlak (bar)	Výtlač (l/min)	Příkon (kW)	Napětí (V/Hz)	Písty	Stupně	Otáčky (min <sup>-1</sup> )	Hlučnost dB(A)	Rozměry (mm)			Hmot. (kg)
											d	š	v	
○	RL30-10-100MCV	100	10	302	2,2	230/50	2	1	1 400	77	620	800	1 300	85
○	RL30-10-100CV	100	10	302	2,2	400/50	2	1	1 400	77	620	800	1 300	85
○	RL40-10-100CV	100	10	410	3,0	400/50	2	1	1 400	77	620	800	1 300	88

## Stacionární kompresory

provedení na ležaté tlakové nádobě

- stacionární kompresory v průmyslovém provedení pro nejnáročnější provozy s extrémně dlouhou životností
- řada RL - jednostupňové provedení s tlakem 10 bar, mazané olejem
- řada RH - dvoustupňové provedení s tlaky 10 a 15 bar, mazané olejem
- řada RK - dvoustupňové bezolejové provedení
- jednoduchá instalace, připravené k chodu

### Kompresory RL - jednostupňové, olejem mazané

Obj.č.	Vzdušník (l)	Tlak (bar)	Výtlač (l/min)	Příkon (kW)	Napětí (V/Hz)	Písty	Stupně	Otáčky (min <sup>-1</sup> )	Hlučnost dB(A)	Rozměry (mm)			Hmot. (kg)
										d	š	v	
○ RL20-10-50MF	50	10	185	1,5	230/50	1	1	1400	76	1000	310	800	53
○ RL20-10-50F	50	10	185	1,5	400/50	1	1	1400	76	1000	310	800	53
○ RL20-10-90MF	90	10	185	1,5	230/50	1	1	1400	76	1150	380	860	61
○ RL20-10-90F	90	10	185	1,5	400/50	1	1	1400	76	1150	380	860	61
○ RL30-10-50F	50	10	302	2,2	400/50	2	1	1400	77	1000	435	750	69
○ RL30-10-90F	90	10	302	2,2	400/50	2	1	1400	77	1150	435	820	77
○ RL30-10-270F	270	10	302	2,2	400/50	2	1	1400	77	1600	600	1020	114
○ RL40-10-50F	50	10	410	3,0	400/50	2	1	1400	77	1000	435	820	77
○ RL40-10-90F	90	10	410	3,0	400/50	2	1	1400	77	1150	435	820	85
○ RL40-10-270F	270	10	410	3,0	400/50	2	1	1400	77	1600	600	1020	122



### Kompresory RH - dvoustupňové s tlakem 10 bar, olejem mazané

Obj.č.	Vzdušník (l)	Tlak (bar)	Výtlač (l/min)	Příkon (kW)	Napětí (V/Hz)	Písty	Stupně	Otáčky (min <sup>-1</sup> )	Hlučnost dB(A)	Rozměry (mm)			Hmot. (kg)
										d	š	v	
○ RH20-10-50F	50	10	210	1,5	400/50	2	2	1400	74	1000	420	760	71
○ RH20-10-90F	90	10	210	1,5	400/50	2	2	1400	74	1150	420	830	79
○ RH40-10-270F	270	10	446	3,0	400/50	2	2	1400	79	1600	600	1110	142
○ RH40-10-500F	500	10	446	3,0	400/50	2	2	1400	79	2020	600	1210	207
○ RH55-10-270F	270	10	600	4,0	400/50	2	2	1400	79	1600	600	1120	151
○ RH55-10-500F	500	10	600	4,0	400/50	2	2	1400	79	2020	600	1220	216



### Kompresory RH - dvoustupňové s tlakem 15 bar, olejem mazané

Obj.č.	Vzdušník (l)	Tlak (bar)	Výtlač (l/min)	Příkon (kW)	Napětí (V/Hz)	Písty	Stupně	Otáčky (min <sup>-1</sup> )	Hlučnost dB(A)	Rozměry (mm)			Hmot. (kg)
										d	š	v	
○ RH20-15-90F	90	15	196	1,5	400/50	2	2	1400	74	1150	420	830	89
○ RH20-15-270F	270	15	196	1,5	400/50	2	2	1400	74	1600	600	1030	123
○ RH40-15-270F	270	15	389	3,0	400/50	2	2	1400	79	1600	600	1110	146
○ RH40-15-500F	500	15	389	3,0	400/50	2	2	1400	79	2020	600	1210	222
○ RH55-15-270F	270	15	510	4,0	400/50	2	2	1400	79	1600	600	1120	160
○ RH55-15-500F	500	15	510	4,0	400/50	2	2	1400	79	2020	600	1220	236



### Kompresory RK - bezolejové provedení

Obj.č.	Vzdušník (l)	Tlak (bar)	Výtlač (l/min)	Příkon (kW)	Napětí (V/Hz)	Písty	Stupně	Otáčky (min <sup>-1</sup> )	Hlučnost dB(A)	Rozměry (mm)			Hmot. (kg)
										d	š	v	
○ RK15-7-50F	50	7	144	1,1	400/50	1	1	1400	75	1000	305	790	52
○ RK15-7-90F	90	7	144	1,1	400/50	1	1	1400	75	1150	380	860	53
○ RK20-10-50F	50	10	205	1,5	400/50	2	2	1400	74	1000	420	750	70
○ RK20-10-90F	90	10	205	1,5	400/50	2	2	1400	74	1150	420	820	81
○ RK20-10-270F	270	10	205	1,5	400/50	2	2	1400	74	1600	600	1020	118
○ RK40-10-270F	270	10	441	3,0	400/50	2	2	1400	79	1600	600	1110	145
○ RK40-10-500F	500	10	441	3,0	400/50	2	2	1400	79	2020	60	1210	211
○ RK55-10-270F	270	10	568	4,0	400/50	2	2	1400	79	1600	600	1120	154
○ RK55-10-500F	500	10	568	4,0	400/50	2	2	1400	79	2020	600	1220	220



## Tandemové provedení

na společné ležaté tlakové nádobě

- řešení šetřící místo pro případy s velkým výkyvem spotřeby stlačeného vzduchu
- pro standardní spotřebu dodává vzduch pouze jeden kompresor, při vyšší spotřebě oba
- řada RL - jednostupňové provedení s tlakem 10 bar, mazané olejem
- řada RH - dvoustupňové provedení s tlaky 10 a 15 bar, mazané olejem
- řada RK - dvoustupňové bezolejové provedení
- kompresor spojen přímo s motorem: vyšší efektivita stlačování, žádné klínové řemeny, perfektně souosé

**MARK**



Kompresory RL - jednostupňové, olej mazané													
Obj.č.	Vzdušník (l)	Tlak (bar)	Výtlač (l/min)	Příkon (kW)	Napětí (V/Hz)	Písty	Stupně	Otáčky (min <sup>-1</sup> )	Rozměry (mm)			Hmot. (kg)	
									d	š	v		
○ RL20-10-300MT	300	10	2 × 185	2 × 1,5	230/50	1	1	1 400	1 750	600	1 065	134	
○ RL20-10-300T	300	10	2 × 185	2 × 1,5	400/50	1	1	1 400	1 750	600	1 065	134	
○ RL30-10-300T	300	10	2 × 302	2 × 2,2	400/50	2	1	1 400	1 750	620	1 020	168	
○ RL40-10-300T	300	10	2 × 410	2 × 3,0	400/50	2	1	1 400	1 750	620	1 020	182	

**MARK**



Kompresory RH - dvoustupňové, s tlakem 10 bar, olej mazané													
Obj.č.	Vzdušník (l)	Tlak (bar)	Výtlač (l/min)	Příkon (kW)	Napětí (V/Hz)	Písty	Stupně	Otáčky (min <sup>-1</sup> )	Rozměry (mm)			Hmot. (kg)	
									d	š	v		
○ RH20-10-300T	300	10	2 × 210	2 × 1,5	400/50	2	2	1 400	1 750	600	1 030	170	
○ RH40-10-300T	300	10	2 × 446	2 × 3,0	400/50	2	2	1 400	1 750	610	1 110	222	
○ RH40-10-500T	500	10	2 × 446	2 × 3,0	400/50	2	2	1 400	2 020	610	1 210	282	
○ RH55-10-300T	300	10	2 × 600	2 × 4,0	400/50	2	2	1 400	1 750	625	1 120	240	
○ RH55-10-500T	500	10	2 × 600	2 × 4,0	400/50	2	2	1 400	2 020	625	1 220	300	

**MARK**



Kompresory RH - dvoustupňové, s tlakem 15 bar, olej mazané													
Obj.č.	Vzdušník (l)	Tlak (bar)	Výtlač (l/min)	Příkon (kW)	Napětí (V/Hz)	Písty	Stupně	Otáčky (min <sup>-1</sup> )	Rozměry (mm)			Hmot. (kg)	
									d	š	v		
○ RH20-15-300T	300	15	2 × 196	2 × 1,5	400/50	2	2	1 400	1 750	610	1 030	190	
○ RH40-15-300T	300	15	2 × 389	2 × 3,0	400/50	2	2	1 400	1 750	610	1 110	242	
○ RH40-15-500T	500	15	2 × 389	2 × 3,0	400/50	2	2	1 400	2 020	610	1 210	302	
○ RH55-15-500T	500	15	2 × 510	2 × 4,0	400/50	2	2	1 400	2 020	625	1 220	320	

**MARK**



Kompresory RK - bezolejové provedení													
Obj.č.	Vzdušník (l)	Tlak (bar)	Výtlač (l/min)	Příkon (kW)	Napětí (V/Hz)	Písty	Stupně	Otáčky (min <sup>-1</sup> )	Rozměry (mm)			Hmot. (kg)	
									d	š	v		
○ RK15-7-300T	300	7	2 × 144	2 × 1,1	400/50	1	1	1 400	1 750	600	1 060	134	
○ RK20-10-300T	300	10	2 × 205	2 × 1,5	400/50	2	2	1 400	1 750	630	1 020	170	
○ RK40-10-300T	300	10	2 × 441	2 × 3,0	400/50	2	2	1 400	1 750	610	1 110	224	
○ RK40-10-500T	500	10	2 × 441	2 × 3,0	400/50	2	2	1 400	2 020	625	1 210	285	
○ RK55-10-500T	500	10	2 × 568	2 × 4,0	400/50	2	2	1 400	2 020	625	1 220	304	

související zboží:



## Stacionární kompresory

se stojatým vzdušníkem

- provedení s vertikální tlakovou nádobou pro úsporu místa
- řada RL - jednostupňové provedení s tlakem 10 bar, mazané olejem
- řada RH - dvoustupňové provedení s tlaky 10 a 15 bar, mazané olejem
- řada RK - dvoustupňové bezolejové provedení
- průmyslové provedení pro nejnáročnější provozy s extrémně dlouhou životností

Stacionární kompresory se stojatým vzdušníkem													
Obj.č.	Vzdušník (l)	Tlak (bar)	Výtlač (l/min)	Příkon (kW)	Napětí (V/Hz)	Písty	Stupně	Otáčky (min <sup>-1</sup> )	Hlučnost dB(A)	Rozměry (mm)			Hmot. (kg)
										d	š	v	
○ RL30-10-270W	270	10	302	2,2	400/50	2	1	1400	77	650	790	1790	157
○ RL40-10-270W	270	10	410	3,0	400/50	2	1	1400	77	650	790	1790	164
○ RH20-10-270W	270	10	210	1,5	400/50	2	2	1400	74	650	790	1800	159
○ RH40-10-270W	270	10	446	3,0	400/50	2	2	1400	79	650	790	1880	184
○ RH55-10-270W	270	10	600	4,0	400/50	2	2	1400	79	650	790	1890	193
○ RH20-15-270W	270	15	196	1,5	400/50	2	2	1400	74	650	790	1800	179
○ RH40-15-270W	270	15	389	3,0	400/50	2	2	1400	79	650	790	1880	204
○ RH55-15-270W	270	15	510	4,0	400/50	2	2	1400	79	650	790	1890	213
○ RK20-10-270W	270	10	205	1,5	400/50	2	2	1400	74	650	790	1790	159
○ RK40-10-270W	270	10	441	3,0	400/50	2	2	1400	79	650	790	1880	185
○ RK55-10-270W	270	10	568	4,0	400/50	2	2	1400	79	650	790	1890	194

KMARKE



## Stacionární kompresory

se stojatým vzdušníkem a s kondenzační sušičkou

- provedení s vertikální tlakovou nádobou pro úsporu místa, navíc vybavené kondenzační sušičkou
- dodávka suchého vzduchu zbaveného kondenzátu, vše v jednom stroji
- řada RL - jednostupňové provedení s tlakem 10 bar, mazané olejem
- řada RH - dvoustupňové provedení s tlaky 10 a 15 bar, mazané olejem
- řada RK - dvoustupňové bezolejové provedení
- průmyslové provedení pro nejnáročnější provozy s extrémně dlouhou životností

Stacionární kompresory se stojatým vzdušníkem a s kondenzační sušičkou													
Obj.č.	Vzdušník (l)	Tlak (bar)	Výtlač (l/min)	Příkon (kW)	Napětí (V/Hz)	Písty	Stupně	Otáčky (min <sup>-1</sup> )	Hlučnost dB(A)	Rozměry (mm)			Hmot. (kg)
										d	š	v	
○ RL30-10-270WD	270	10	302	2,2	400/50	2	1	1400	77	865	835	1790	189
○ RL40-10-270WD	270	10	410	3,0	400/50	2	1	1400	77	865	835	1790	196
○ RH20-10-270WD	270	10	210	1,5	400/50	2	2	1400	74	865	835	1800	191
○ RH40-10-270WD	270	10	446	3,0	400/50	2	2	1400	79	865	835	1880	220
○ RH55-10-270WD	270	10	600	4,0	400/50	2	2	1400	79	865	835	1890	229
○ RH20-15-270WD	270	15	196	1,5	400/50	2	2	1400	74	865	835	1800	211
○ RH40-15-270WD	270	15	389	3,0	400/50	2	2	1400	79	865	835	1880	240
○ RH55-15-270WD	270	15	510	4,0	400/50	2	2	1400	79	865	835	1890	249
○ RK20-10-270WD	270	10	205	1,5	400/50	2	2	1400	74	865	835	1790	191
○ RK40-10-270WD	270	10	441	3,0	400/50	2	2	1400	79	865	835	1880	221
○ RK55-10-270WD	270	10	568	4,0	400/50	2	2	1400	79	865	835	1890	230

KMARKE



související zboží:

Rychlospojky  
str. 155



Manometry  
str. 493



Spirálové hadice  
str. 336



Ofukovací pistole  
str. 693



## Odhlučněné kompresory

- verze na rámu - určené zejména pro montáž na stávající tlakové nádoby
- vybavené krytem pro snížení hlučnosti
- řada RL - jednostupňové provedení s tlakem 10 bar, mazané olejem
- řada RH - dvoustupňové provedení s tlaky 10 a 15 bar, mazané olejem
- řada RK - dvoustupňové bezolejové provedení
- kompresor spojen přímo s motorem: vyšší efektivita stlačování, žádné klínové řemeny, perfektně souosé



Odhlučněné kompresory na rámu													
	Obj.č.	Tlak (bar)	Výtlač (l/min)	Příkon (kW)	Napětí (V/Hz)	Písty	Stupně	Otáčky (min <sup>-1</sup> )	Hlučnost dB(A)	Rozměry (mm)			Hmot. (kg)
										d	š	v	
○	RL20-10MBS	10	185	1,5	230/50	1	1	1 400	65	690	410	650	76
○	RL20-10BS	10	185	1,5	400/50	1	1	1 400	65	690	410	650	76
○	RL30-10BS	10	302	2,2	400/50	2	1	1 400	66	800	520	660	97
○	RL40-10BS	10	410	3,0	400/50	2	1	1 400	67	800	520	660	100
○	RH20-10BS	10	210	1,5	400/50	2	2	1 400	61	800	520	660	97
○	RH40-10BS	10	446	3,0	400/50	2	2	1 400	67	1 130	620	790	172
○	RH55-10BS	10	600	4,0	400/50	2	2	1 400	68	1 130	620	790	181
○	RH20-15BS	15	196	1,5	400/50	2	2	1 400	61	800	520	660	97
○	RH40-15BS	15	389	3,0	400/50	2	2	1 400	67	1 130	620	790	172
○	RH55-15BS	15	510	4,0	400/50	2	2	1 400	67	1 130	620	790	181
○	RK15-7BS	7	144	1,1	400/50	1	1	1 400	62	690	410	650	74
○	RK20-10BS	10	205	1,5	400/50	2	2	1 400	61	800	520	660	96
○	RK40-10BS	10	441	3,0	400/50	2	2	1 400	67	1 130	620	790	171
○	RK55-10BS	10	568	4,0	400/50	2	2	1 400	67	1 130	620	790	180



Odhlučněné stacionární kompresory														
	Obj.č.	Vzdušník (l)	Tlak (bar)	Výtlač (l/min)	Příkon (kW)	Napětí (V/Hz)	Písty	Stupně	Otáčky (min <sup>-1</sup> )	Hlučnost dB(A)	Rozměry (mm)			Hmot. (kg)
											d	š	v	
○	RL20-10-50MFS	50	10	185	1,5	230/50	1	1	1 400	65	1 100	405	900	89
○	RL20-10-50FS	50	10	185	1,5	400/50	1	1	1 400	65	1 100	405	900	89
○	RL20-10-90MFS	90	10	185	1,5	230/50	1	1	1 400	65	1 250	405	970	97
○	RL20-10-90FS	90	10	185	1,5	400/50	1	1	1 400	65	1 250	405	970	97
○	RL30-10-90FS	90	10	302	2,2	400/50	2	1	1 400	66	1 850	557	1 140	126
○	RL30-10-270FS	270	10	302	2,2	400/50	2	1	1 400	66	1 600	620	1 315	204
○	RL40-10-90FS	90	10	410	3,0	400/50	2	1	1 400	67	1 850	557	1 140	126
○	RL40-10-270FS	270	10	410	3,0	400/50	2	1	1 400	67	1 600	620	1 315	212
○	RH20-10-90FS	90	10	210	1,5	400/50	2	2	1 400	61	1 850	557	1 140	126
○	RH20-10-270FS	270	10	210	1,5	400/50	2	2	1 400	61	1 600	600	1 180	154
○	RH40-10-270FS	270	10	446	3,0	400/50	2	2	1 400	67	1 600	620	1 315	232
○	RH40-10-500FS	500	10	446	3,0	400/50	2	2	1 400	67	2 020	620	1 415	297
○	RH55-10-270FS	270	10	600	4,0	400/50	2	2	1 400	68	1 600	620	1 315	241
○	RH55-10-500FS	500	10	600	4,0	400/50	2	2	1 400	68	2 020	620	1 415	306
○	RH20-15-270FS	270	15	196	1,5	400/50	2	2	1 400	61	1 600	600	1 180	163
○	RH40-15-270FS	270	15	389	3,0	400/50	2	2	1 400	67	1 600	620	1 315	242
○	RH40-15-500FS	500	15	389	3,0	400/50	2	2	1 400	67	2 020	620	1 415	317
○	RH55-15-270FS	270	15	510	4,0	400/50	2	2	1 400	67	1 600	620	1 315	251
○	RH55-15-500FS	500	15	510	4,0	400/50	2	2	1 400	67	2 020	620	1 415	326
○	RK15-7-50FS	50	7	144	1,1	400/50	1	1	1 400	62	1 000	405	900	88
○	RK15-7-90FS	90	7	144	1,1	400/50	1	1	1 400	62	1 150	405	970	99
○	RK20-10-90FS	90	10	205	1,5	400/50	2	2	1 400	61	1 150	470	980	119
○	RK20-10-270FS	270	10	205	1,5	400/50	2	2	1 400	61	1 600	600	1 180	156
○	RK40-10-270FS	270	10	441	3,0	400/50	2	2	1 400	67	1 600	620	1 315	235
○	RK40-10-500FS	500	10	441	3,0	400/50	2	2	1 400	67	2 020	620	1 415	300
○	RK55-10-270FS	270	10	568	4,0	400/50	2	2	1 400	67	1 600	620	1 315	244
○	RK55-10-500FS	500	10	568	4,0	400/50	2	2	1 400	67	2 020	620	1 415	313

## Tandemové odhlučňené kompresory

dva kompresory na společném ležatém vzdušníku

- řešení šetřící místo pro případy s velkým výkyvem spotřeby stlačeného vzduchu
- pro standardní spotřebu dodává vzduch pouze jeden kompresor, při vyšší spotřebě oba
- vybavené krytem pro snížení hlučnosti
- řada RL - jednostupňové provedení s tlakem 10 bar, mazané olejem
- řada RH - dvoustupňové provedení s tlaky 10 a 15 bar, mazané olejem
- řada RK - dvoustupňové bezolejové provedení
- kompresor spojen přímo s motorem: vyšší efektivita stlačování, žádné klínové řemeny, perfektně souosé

Tandemové stacionární odhlučňené kompresory													
Obj.č.	Vzdušník (l)	Tlak (bar)	Výtlač (l/min)	Příkon (kW)	Napětí (V/Hz)	Písty	Stupně	Otáčky (min <sup>-1</sup> )	Rozměry (mm)			Hmot. (kg)	
									d	š	v		
o RL20-10-300MTS	300	10	2 × 185	2 × 1,5	230/50	1	1	1 400	1 750	690	1 170	208	
o RL20-10-300TS	300	10	2 × 185	2 × 1,5	400/50	1	1	1 400	1 750	690	1 170	208	
o RL30-10-300TS	300	10	2 × 302	2 × 2,2	400/50	2	1	1 400	1 750	1 130	1 315	350	
o RL40-10-300TS	300	10	2 × 410	2 × 3,0	400/50	2	1	1 400	1 750	1 130	1 315	364	
o RH20-10-300TS	300	10	2 × 210	2 × 1,5	400/50	2	2	1 400	1 750	740	1 180	248	
o RH40-10-300TS	300	10	2 × 446	2 × 3,0	400/50	2	2	1 400	1 750	1 130	1 315	404	
o RH40-10-500TS	500	10	2 × 446	2 × 3,0	400/50	2	2	1 400	2 020	1 130	1 415	464	
o RH55-10-300TS	300	10	2 × 600	2 × 4,0	400/50	2	2	1 400	1 750	1 130	1 315	422	
o RH55-10-500TS	500	10	2 × 600	2 × 4,0	400/50	2	2	1 400	2 020	1 130	1 415	482	
o RH20-15-300TS	300	15	2 × 196	2 × 1,5	400/50	2	2	1 400	1 750	740	1 180	268	
o RH40-15-300TS	300	15	2 × 389	2 × 3,0	400/50	2	2	1 400	1 750	1 130	1 315	424	
o RH40-15-500TS	500	15	2 × 389	2 × 3,0	400/50	2	2	1 400	2 020	1 130	1 415	484	
o RH55-15-500TS	500	15	2 × 510	2 × 4,0	400/50	2	2	1 400	2 020	1 130	1 415	502	
o RK15-7-300TS	300	7	2 × 144	2 × 1,1	400/50	1	1	1 400	1 750	690	1 170	208	
o RK20-10-300TS	300	10	2 × 205	2 × 1,5	400/50	2	2	1 400	1 750	740	1 180	248	
o RK40-10-300TS	300	10	2 × 441	2 × 3,0	400/50	2	2	1 400	1 750	1 130	1 315	406	
o RK40-10-500TS	500	10	2 × 441	2 × 3,0	400/50	2	2	1 400	2 020	1 130	1 415	467	
o RK55-10-500TS	500	10	2 × 568	2 × 4,0	400/50	2	2	1 400	2 020	1 130	1 415	485	



## Odhlučňené kompresory se sušičkou

stacionární provedení na ležatém vzdušníku

- kompresor na ležaté nádobě vybavený kondenzační sušičkou stlačeného vzduchu
- perfektní řešení pro tichý provoz a dodávku kvalitního čistého vzduchu
- vybavené krytem pro snížení hlučnosti
- řada RH - dvoustupňové provedení s tlaky 10 a 15 bar, mazané olejem
- řada RK - dvoustupňové bezolejové provedení
- kompresor spojen přímo s motorem: vyšší efektivita stlačování, žádné klínové řemeny, perfektně souosé

Odhlučňené stacionární kompresory se sušičkou													
Obj.č.	Vzdušník (l)	Tlak (bar)	Výtlač (l/min)	Příkon (kW)	Napětí (V/Hz)	Písty	Stupně	Otáčky (min <sup>-1</sup> )	Hlučnost dB(A)	Rozměry (mm)			Hmot. (kg)
										d	š	v	
o RH40-10-270FSD	270	10	446	3,0	400/50	2	2	1 400	67	1 650	860	1 315	268
o RH55-10-270FSD	270	10	600	4,0	400/50	2	2	1 400	68	1 650	860	1 315	277
o RH40-15-270FSD	270	15	389	3,0	400/50	2	2	1 400	67	1 650	860	1 315	268
o RH55-15-270FSD	270	15	510	4,0	400/50	2	2	1 400	67	1 650	860	1 315	277
o RK40-10-270FSD	270	10	441	3,0	400/50	2	2	1 400	67	1 650	860	1 315	271
o RK55-10-270FSD	270	10	568	4,0	400/50	2	2	1 400	67	1 650	860	1 315	280

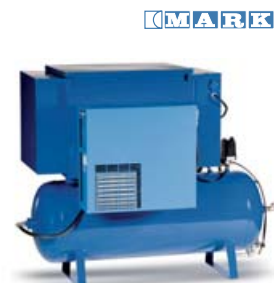

# Pístové kompresory Super Stormy

Kompresory s litinovými válci - průmyslové provedení

Pohon pomocí klínových řemenů



- samostatné nebo na tlakové nádobě
- standardní nebo odhlučněná verze
- příkony 0,75 až 7,5 kW
- dvě tlakové verze 10 a 15 bar
- chod s přímým startem nebo s rozběhem pomocí přepínače hvězda-trojúhelník



### Hlavy válců

- celé z litiny
- rozsáhlé žebrování pro efektivní chlazení

### Kolo řemenice

- celé z litiny
- pomaloběžné provedení
- velké lopatky pro efektivní chlazení
- redukce spotřeby energie a stabilita stroje

### Sací filtry

- velká filtrační plocha pro nízký tlakový spád
- vysoce kvalitní stlačený vzduch
- jednoduchá údržba

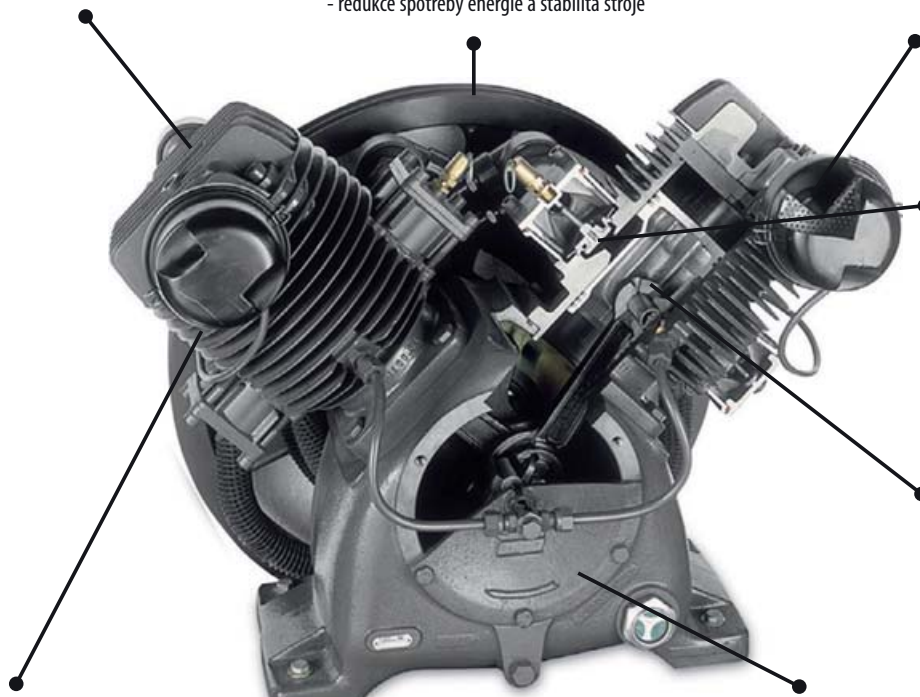

### Ventily a ventilová deska

- litinová ventilová deska
- velké ventily pro nízký tlakový spád a redukci absorbovaných sil
- použití stejného materiálu jako na válcích redukuje vliv rozdílné roztažnosti materiálů

### Písty a ojnice

- pomaloběžné provedení pro redukci vlivu koroze, vysokou životnost a minimální potřebu servisu

### Válce

- celé z litiny
- rozsáhlé žebrování pro efektivní chlazení
- vnitřní povrch s molekulární strukturou pro vylepšené mazání a vnitřní chlazení, redukce absorbovaných sil a koroze
- rozměrová stabilita litinových částí umožňuje konstantní a vysoký výkon

### Tělo jednotky

- celé z litiny
- olejová nádrž vybavená olejznakem
- silná fixace k rámu
- snižuje vliv gravitace, poskytuje stabilitu a vyvážení jednotky



### Jednostupňové jednotky pro tlak 10 bar

- jeden nebo dva válce uspořádané do V

### Dvoustupňové jednotky pro tlak 10 a 15 bar

- jeden nebo dva válce uspořádané do V

# Kompresory Super Stormy

## olejem mazané kompresory s litinovými válci

- olejem mazané pístové kompresory pro nejnáročnější profesionální a průmyslové použití
- spojení motoru s kompresorem pomocí klínových řemenů, jedno- a dvoustupňové provedení
- válce, hlavy válců, ventilová deska a kola řemenice z litiny pro maximální stabilitu stroje a nízkou provozní teplotu
- extrémně nízké otáčky zajišťují dlouhou životnost i při nejnáročnějším provozu
- litinový motor s krytím IP55 třídy F pro vysokou efektivitu a náročné pracovní prostředí; řízení chodu pomocí kvalitního tlakového spínače; od 4 kW rovněž ve verzi s přepínačem hvězda-trojúhelník
- výstup přes kulový kohout s vnitřním závitem

Kompresory Super Stormy – na základovém rámu													
	Obj.č.	Sací výkon (l/min)	Výtlač (l/min)	Vzdušník (l)	Tlak (bar)	Příkon (kW)	Napětí (V/Hz)	Otáčky (min <sup>-1</sup> )	Rozměry (mm)			Hmot. (kg)	Hlučnost (dB(A))
									d	š	v		
o	MPC10-0,75-BM	160	104	-	10	0,75	230/50	840	675	328	440	55	70
o	MPC10-0,75-BT	160	104	-	10	0,75	400/50	840	675	328	440	55	70
o	MPC20-1,5-BM	280	182	-	10	1,5	230/50	650	930	441	640	113	73
o	MPC20-1,5-BT	280	182	-	10	1,5	400/50	650	930	441	640	113	73
o	MPC30-2,2-BM	380	247	-	10	2,2	230/50	870	930	441	640	115	74
o	MPC30-2,2-BT	380	247	-	10	2,2	400/50	870	930	441	640	115	74
o	MPC40-3-BT	550	358	-	10	3	400/50	605	945	452	570	138	75
o	MPC55-4-BT	700	455	-	10	4	400/50	840	945	526	570	150	76
o	MPC55-4-BTX*	700	455	-	10	4	400/50YD	840	945	526	570	150	76
o	MPC75-5,5-BTX*	1050	788	-	10	5,5	400/50YD	780	1100	540	685	219	76
o	MPC100-7,5-BTX*	1300	975	-	10	7,5	400/50YD	965	1100	540	685	223	78
o	MPC30-2,2-BTH	350	263	-	15	2,2	400/50	800	930	441	660	121	74
o	MPC40-3-BTH	430	323	-	15	3	400/50	640	930	441	660	125	75
o	MPC55-4-BTH	570	428	-	15	4	400/50	680	965	447	590	158	77
o	MPC55-4-BTHX*	570	428	-	15	4	400/50YD	680	965	447	590	158	77
o	MPC75-5,5-BTHX*	935	701	-	15	5,5	400/50YD	700	1100	540	685	218	77
o	MPC100-7,5-BTHX*	1100	825	-	15	7,5	400/50YD	750	1100	540	685	222	78

MARK



Kompresory Super Stormy – stacionární na ležaté tlakové nádobě													
	Obj.č.	Sací výkon (l/min)	Výtlač (l/min)	Vzdušník (l)	Tlak (bar)	Příkon (kW)	Napětí (V/Hz)	Otáčky (min <sup>-1</sup> )	Rozměry (mm)			Hmot. (kg)	Hlučnost (dB(A))
									d	š	v		
o	MPC10-0,75-60FM	160	104	60	10	0,75	230/50	840	1065	362	730	78	69
o	MPC10-0,75-60FT	160	104	60	10	0,75	400/50	840	1065	362	730	78	69
o	MPC20-1,5-200FM	280	182	200	10	1,5	230/50	650	1445	500	997	146	72
o	MPC20-1,5-200FT	280	182	200	10	1,5	400/50	650	1445	500	997	146	72
o	MPC30-2,2-200FM	380	247	200	10	2,2	230/50	870	1445	500	997	148	73
o	MPC30-2,2-200FT	380	247	200	10	2,2	400/50	870	1445	500	997	148	73
o	MPC40-3-300FT	550	358	300	10	3	400/50	605	1690	520	988	194	74
o	MPC55-4-300FT	700	455	300	10	4	400/50	840	1690	533	988	206	75
o	MPC55-4-300FTX*	700	455	300	10	4	400/50YD	840	1690	533	988	206	75
o	MPC55-4-500FT	700	455	500	10	4	400/50	840	1971	620	1110	276	75
o	MPC55-4-500FTX*	700	455	500	10	4	400/50YD	840	1971	620	1110	276	75
o	MPC75-5,5-500FTE	830	623	500	10	5,5	400/50	975	1971	620	1131	301	76
o	MPC75-5,5-500FTXE*	830	623	500	10	5,5	400/50YD	975	1971	620	1131	301	76
o	MPC75-5,5-500FT	1050	788	500	10	5,5	400/50	780	1971	620	1220	337	75
o	MPC75-5,5-500FTX*	1050	788	500	10	5,5	400/50YD	780	1971	620	1220	337	75
o	MPC100-7,5-500FT	1300	975	500	10	7,5	400/50	965	1971	620	1220	341	77
o	MPC100-7,5-500FTX*	1300	975	500	10	7,5	400/50YD	965	1971	620	1220	341	77
o	MPC30-2,2-300FTH	350	263	300	15	2,2	400/50	800	1690	520	1078	165	73
o	MPC40-3-300FTH	430	323	300	15	3	400/50	640	1690	520	1098	197	74
o	MPC55-4-300FTH	530	398	300	15	4	400/50	780	1690	520	1098	204	76
o	MPC55-4-300FTHX*	570	428	300	15	4	400/50	680	1690	533	1008	228	76
o	MPC55-4-300FTHX*	570	428	300	15	4	400/50YD	680	1690	533	1008	228	76
o	MPC75-5,5-450FTH	800	600	450	15	5,5	400/50	965	1971	620	1131	301	77
o	MPC75-5,5-450FTHX*	800	600	450	15	5,5	400/50YD	965	1971	620	1131	301	77
o	MPC75-5,5-450FTH	935	701	450	15	5,5	400/50	700	1971	620	1220	334	76
o	MPC75-5,5-450FTHX*	935	701	450	15	5,5	400/50YD	700	1971	620	1220	334	76
o	MPC100-7,5-450FTH	1100	825	450	15	7,5	400/50	750	1971	620	1220	340	78
o	MPC100-7,5-450FTHX*	1100	825	450	15	7,5	400/50YD	750	1971	620	1220	340	78

MARK



\*) kompresory, jejichž objednáč. číslo obsahuje písmeno X, jsou vybaveny rozběhem hvězda-trojúhelník

# Kompresory Super Stormy Silent

odhlučněné olejem mazané kompresory s litinovými válci

- olejem mazané pístové kompresory pro nejnáročnější profesionální a průmyslové použití
- spojení motoru s kompresorem pomocí klínových řemenů, jedno- a dvoustupňové provedení
- válce, hlavy válců, ventilová deska a kola řemenice z litiny pro maximální stabilitu stroje a nízkou provozní teplotu
- extrémně nízké otáčky zajišťují dlouhou životnost i při nejnáročnějším provozu
- litinový motor s krytím IP55 třídy F pro vysokou efektivitu a náročné pracovní prostředí
- řízení chodu pomocí kvalitního tlakového spínače; od 4 kW rovněž ve verzi s prepínačem hvězda-trojúhelník
- výstup přes kulový kohout s vnitřním závitem
- odhlučněné provedení v kovovém krytu s odmontovatelnými panely pro snadný servis
- ovládací panel se zapínáním, nouzovým stopem a manometrem; modely bez nádoby je nutné připojit ke vzdušníku

**K M A R K**



Odhlučněné kompresory Super Stormy – s tlakem 10 bar													
Obj.č.	Sací výkon (l/min)	Výtlač (l/min)	Vzdušník (l)	Tlak (bar)	Příkon (kW)	Napětí (V/Hz)	Otáčky (min <sup>-1</sup> )	Rozměry (mm)			Hmot. (kg)	Hlučnost (dB(A))	
								d	š	v			
o MPC20-1,5-MZ	280	182	-	10	1,5	230/50	650	1075	700	725	198	64	
o MPC20-1,5-TZ	280	182	-	10	1,5	400/50	650	1075	700	725	198	64	
o MPC20-1,5-50MZ	310	202	50	10	1,5	230/50	900	925	635	845	128	64	
o MPC20-1,5-50TZ	310	202	50	10	1,5	400/50	900	925	635	845	128	64	
o MPC30-2,2-MZ	380	247	-	10	2,2	230/50	870	1075	700	725	198	65	
o MPC30-2,2-TZ	380	247	-	10	2,2	400/50	870	1075	700	725	198	65	
o MPC30-2,2-50MZ	450	293	50	10	2,2	230/50	1200	925	635	845	128	64	
o MPC30-2,2-50TZ	450	293	50	10	2,2	400/50	1200	925	635	845	128	64	
o MPC40-3-TZ	550	358	-	10	3	400/50	605	1075	700	725	217	63	
o MPC55-4-TZ	700	455	-	10	4	400/50	840	1045	700	725	217	63	
o MPC55-4-TXZ*	700	455	-	10	4	400/50YD	840	1045	700	725	217	63	
o MPC75-5,5-TXZ*	1050	788	-	10	5,5	400/50YD	780	1170	760	780	286	66	
o MPC100-7,5-TXZ*	1300	975	-	10	7,5	400/50YD	965	1170	760	780	286	67	

\*) kompresory jejichž objednací číslo obsahuje písmeno X, jsou vybaveny rozběhem hvězda-trojúhelník

**K M A R K**



Odhlučněné kompresory Super Stormy – s tlakem 15 bar													
Obj.č.	Sací výkon (l/min)	Výtlač (l/min)	Vzdušník (l)	Tlak (bar)	Příkon (kW)	Napětí (V/Hz)	Otáčky (min <sup>-1</sup> )	Rozměry (mm)			Hmot. (kg)	Hlučnost (dB(A))	
								d	š	v			
o MPC55-4-THZ	570	427	-	15	4	400/50	680	1075	700	725	229	65	
o MPC55-4-THXZ*	570	427	-	15	4	400/50YD	680	1075	700	725	229	65	
o MPC75-5,5-THXZ*	935	701	-	15	5,5	400/50YD	700	1170	760	780	286	64	
o MPC100-7,5-THXZ*	1100	825	-	15	7,5	400/50YD	750	1170	760	780	286	66	

\*) kompresory jejichž objednací číslo obsahuje písmeno X, jsou vybaveny rozběhem hvězda-trojúhelník

**K M A R K**



Odhlučněné kompresory Super Stormy – stacionární na ležaté tlakové nádobě, s tlakem 10 bar													
Obj.č.	Sací výkon (l/min)	Výtlač (l/min)	Vzdušník (l)	Tlak (bar)	Příkon (kW)	Napětí (V/Hz)	Otáčky (min <sup>-1</sup> )	Rozměry (mm)			Hmot. (kg)	Hlučnost (dB(A))	
								d	š	v			
o MPC20-1,5-300FMZ	280	182	300	10	1,5	230/50	650	1690	700	1250	236	65	
o MPC20-1,5-300FTZ	280	182	300	10	1,5	400/50	650	1690	700	1250	236	65	
o MPC30-2,2-300FMZ	380	247	300	10	2,2	230/50	870	1690	700	1250	236	65	
o MPC30-2,2-300FTZ	380	247	300	10	2,2	400/50	870	1690	700	1250	236	65	
o MPC40-3-300FTZ	550	358	300	10	3	400/50	605	1690	700	1250	269	63	
o MPC55-4-300FTZ	700	455	300	10	4	400/50	840	1690	700	1250	269	63	
o MPC55-4-300FTXZ*	700	455	300	10	4	400/50YD	840	1690	700	1250	269	63	
o MPC75-5,5-500FTXZ*	1050	788	500	10	5,5	400/50YD	780	1970	760	1380	402	66	
o MPC100-7,5-500FTXZ*	1300	975	500	10	7,5	400/50YD	965	1970	760	1380	402	67	

\*) kompresory jejichž objednací číslo obsahuje písmeno X, jsou vybaveny rozběhem hvězda-trojúhelník

**K M A R K**



Odhlučněné kompresory Super Stormy – stacionární na ležaté tlakové nádobě, s tlakem 15 bar													
Obj.č.	Sací výkon (l/min)	Výtlač (l/min)	Vzdušník (l)	Tlak (bar)	Příkon (kW)	Napětí (V/Hz)	Otáčky (min <sup>-1</sup> )	Rozměry (mm)			Hmot. (kg)	Hlučnost (dB(A))	
								d	š	v			
o MPC55-4-300FTHZ	570	427	300	15	4	400/50	680	1690	700	1250	302	68	
o MPC55-4-300FTXZ*	570	427	300	15	4	400/50YD	680	1690	700	1250	302	68	
o MPC75-5,5-450FTXZ*	935	701	450	15	5,5	400/50YD	700	1970	760	1380	452	64	
o MPC100-7,5-450FTXZ*	1100	825	450	15	7,5	400/50YD	750	1970	760	1380	452	66	

\*) kompresory jejichž objednací číslo obsahuje písmeno X, jsou vybaveny rozběhem hvězda-trojúhelník

## Malé šroubové kompresory MSL

příkony 2,2 - 3 - 4 - 5,5 - 7,5 - 11 - 15 kW

Šroubové kompresory řady MSL jsou určeny především pro zákazníky z oblasti řemeslnictví a dílenských provozů, kteří chtějí zefektivnit a zvýšit dodávku stlačeného vzduchu. Oproti pístovým kompresorům mají šroubové kompresory výrazně efektivnější stlačování vzduchu a podílí se tak značnou měrou na úsporném provozu. Dalšími výhodami jsou možnost trvalého provozu, vyšší kvalita stlačeného vzduchu, nízká výstupní teplota a minimální hlučnost ve srovnání s pístovými kompresory. Řada MSL je dodávána v nejmenších příkonech a slouží jako cenově přijatelný vstup zákazníka do světa šroubových kompresorů.

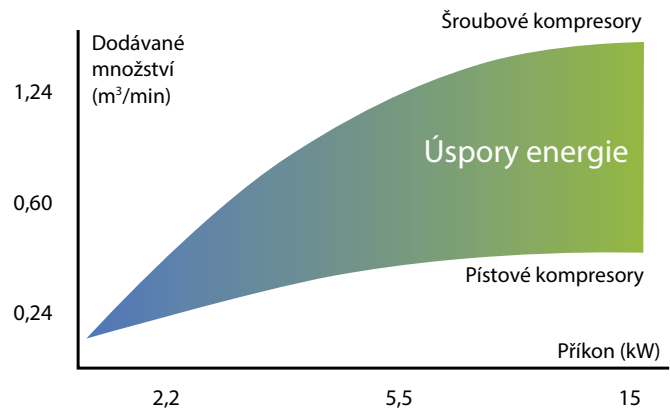

### MARK



**Provedení  
s krytem - bez krytu**

**Kvalita vzduchu  
bez sušičky - se sušičkou**

**Tlak  
8 - 10 - 13 bar**

**Vzdušníky  
200 - 270 - 500 litrů**



### Konstrukční detaily



Jednoduché elektropneumatické řízení chodu pomocí tlakového spínače



Zapínání hlavním vypínačem; mechanické počítadlo naběháných motohodin



Stlačování zajišťuje prémiový šroubový blok ve dvou velikostech



Kondenzační sušička s rosným bodem +5°C a časovým odpouštěním

## Šroubové kompresory MSL

příkony 2,2 - 3 - 4 - 5,5 - 7,5 - 11 - 15 kW

- šroubové kompresory se vzduchovým chlazením a pohonem pomocí klínových řemenů
- provedení bez odhlučňujícího krytu nebo s krytem pro nižší hlučnost a vyšší čistotu stroje
- řízení chodu ON-OFF pomocí tlakového spínače, hlavní vypínač, mechanické počítadlo motohodin, tlakoměr, výstupní kulový kohout
- dodávané sestavy kompresor + vzdušník nebo kompresor + vzdušník + sušička
- kondenzační sušička s tlakovým rosným bodem +5 °C a časovým odpouštěčem kondenzátu
- určeno pro řemeslné podniky a dílenské provozy s nároky na trvalý provoz kompresoru

### Šroubové kompresory MSL bez krytu - na tlakové nádobe 200 l

Obj.č.	Výkon		Tlak (bar)	Příkon (kW)	Napětí (V/Hz)	Závit	Hlučnost dB (A)	Rozměry (mm)			Hmot. (kg)	Vzdušník (l)
	(l/min)	(m³/h)						d	š	v		
o MSL2,2/8W-200	297	17,8	8	2,2	230/50	1/2"	74	1440	610	1250	121	200
o MSL2,2/10W-200	220	13,2	10	2,2	230/50	1/2"	74	1440	610	1250	121	200
o MSL2,2/8-200	297	17,8	8	2,2	400/50	1/2"	74	1440	610	1250	121	200
o MSL2,2/10-200	220	13,2	10	2,2	400/50	1/2"	74	1440	610	1250	121	200
o MSL3/8-200	350	21,0	8	3	400/50	1/2"	75	1440	610	1250	127	200
o MSL3/10-200	280	16,8	10	3	400/50	1/2"	75	1440	610	1250	127	200
o MSL4/8-200	495	29,7	8	4	400/50	1/2"	76	1440	610	1250	128	200
o MSL4/10-200	415	24,9	10	4	400/50	1/2"	76	1440	610	1250	128	200
o MSL4/8X-200	495	29,7	8	4	400/50YD	1/2"	76	1440	610	1250	128	200
o MSL4/10X-200	415	24,9	10	4	400/50YD	1/2"	76	1440	610	1250	128	200
o MSL5,5/8X-200	641	38,5	8	5,5	400/50YD	1/2"	78	1440	610	1250	130	200
o MSL5,5/10X-200	557	33,4	10	5,5	400/50YD	1/2"	78	1440	610	1250	130	200
o MSL7,5/8-200	948	56,9	8	7,5	400/50YD	1/2"	77	1440	610	1250	186	200
o MSL7,5/10-200	802	48,1	10	7,5	400/50YD	1/2"	77	1440	610	1250	186	200

Pozn. Kompresory s obj.č. obsahující písmeno X již mají integrovaný přepínač hvězda-trojúhelník

MARK



### Šroubové kompresory MSL bez krytu - na tlakové nádobe 270 l

Obj.č.	Výkon		Tlak (bar)	Příkon (kW)	Napětí (V/Hz)	Závit	Hlučnost dB (A)	Rozměry (mm)			Hmot. (kg)	Vzdušník (l)
	(l/min)	(m³/h)						d	š	v		
o MSL2,2/8W-270	297	17,8	8	2,2	230/50	1/2"	74	1550	610	1320	134	270
o MSL2,2/10W-270	220	13,2	10	2,2	230/50	1/2"	74	1550	610	1320	134	270
o MSL2,2/8-270	297	17,8	8	2,2	400/50	1/2"	74	1550	610	1320	134	270
o MSL2,2/10-270	220	13,2	10	2,2	400/50	1/2"	74	1550	610	1320	134	270
o MSL3/8-270	350	21,0	8	3	400/50	1/2"	75	1550	610	1320	140	270
o MSL3/10-270	280	16,8	10	3	400/50	1/2"	75	1550	610	1320	140	270
o MSL4/8-270	495	29,7	8	4	400/50	1/2"	76	1550	610	1320	141	270
o MSL4/10-270	415	24,9	10	4	400/50	1/2"	76	1550	610	1320	141	270
o MSL4/8X-270	495	29,7	8	4	400/50YD	1/2"	76	1550	610	1320	141	270
o MSL4/10X-270	415	24,9	10	4	400/50YD	1/2"	76	1550	610	1320	141	270
o MSL5,5/8X-270	641	38,5	8	5,5	400/50YD	1/2"	78	1550	610	1320	143	270
o MSL5,5/10X-270	557	33,4	10	5,5	400/50YD	1/2"	78	1550	610	1320	143	270
o MSL7,5/8-270	948	56,9	8	7,5	400/50YD	1/2"	77	1550	610	1320	199	270
o MSL7,5/10-270	802	48,1	10	7,5	400/50YD	1/2"	77	1550	610	1320	199	270
o MSL11/8-270	1408	84,5	8	11	400/50YD	1/2"	78	1550	610	1320	245	270
o MSL11/10-270	1265	75,9	10	11	400/50YD	1/2"	78	1550	610	1320	245	270
o MSL15/8-270	1631	97,9	8	15	400/50YD	1/2"	80	1550	610	1320	260	270
o MSL15/10-270	1473	88,4	10	15	400/50YD	1/2"	80	1550	610	1320	260	270

Pozn. Kompresory s obj.č. obsahující písmeno X již mají integrovaný přepínač hvězda-trojúhelník

MARK



### Šroubové kompresory MSL bez krytu - na tlakové nádobe 500 l

Obj.č.	Výkon		Tlak (bar)	Příkon (kW)	Napětí (V/Hz)	Závit	Hlučnost dB (A)	Rozměry (mm)			Hmot. (kg)	Vzdušník (l)
	(l/min)	(m³/h)						d	š	v		
o MSL11/8-500	1408	84,5	8	11	400/50YD	1/2"	78	1935	640	1475	268	500
o MSL11/10-500	1265	75,9	10	11	400/50YD	1/2"	78	1935	640	1475	268	500
o MSL11/13-500	1034	62,0	13	11	400/50YD	1/2"	78	1935	640	1475	300	500
o MSL15/8-500	1631	97,9	8	15	400/50YD	1/2"	80	1935	640	1475	283	500
o MSL15/10-500	1473	88,4	10	15	400/50YD	1/2"	80	1935	640	1475	283	500
o MSL15/13-500	1223	73,4	13	15	400/50YD	1/2"	80	1935	640	1475	315	500

MARK



# Šroubové kompresory MSL

příkony 2,2 - 3 - 4 - 5,5 - 7,5 - 11 - 15 kW

Šroubové kompresory MSL bez krytu – na tlakové nádobě 200l, se sušičkou												
Obj.č.	Výkon		Tlak (bar)	Příkon (kW)	Napětí (V/Hz)	Závit	Hlučnost dB (A)	Rozměry (mm)			Hmot. (kg)	Vzdušník (l)
	(l/min)	(m <sup>3</sup> /h)						d	š	v		
○ MSL2,2/8DW-200	297	17,8	8	2,2	230/50	1/2"	74	1440	610	1250	147	200
○ MSL2,2/10DW-200	220	13,2	10	2,2	230/50	1/2"	74	1440	610	1250	147	200
○ MSL2,2/8D-200	297	17,8	8	2,2	400/50	1/2"	74	1440	610	1250	147	200
○ MSL2,2/10D-200	220	13,2	10	2,2	400/50	1/2"	74	1440	610	1250	147	200
○ MSL3/8D-200	350	21,0	8	3	400/50	1/2"	75	1440	610	1250	153	200
○ MSL3/10D-200	280	16,8	10	3	400/50	1/2"	75	1440	610	1250	153	200
○ MSL4/8D-200	495	29,7	8	4	400/50	1/2"	76	1440	610	1250	154	200
○ MSL4/10D-200	415	24,9	10	4	400/50	1/2"	76	1440	610	1250	154	200
○ MSL4/8DX-200	495	29,7	8	4	400/50YD	1/2"	76	1440	610	1250	154	200
○ MSL4/10DX-200	415	24,9	10	4	400/50YD	1/2"	76	1440	610	1250	154	200
○ MSL5,5/8DX-200	641	38,5	8	5,5	400/50YD	1/2"	78	1440	610	1250	156	200
○ MSL5,5/10DX-200	557	33,4	10	5,5	400/50YD	1/2"	78	1440	610	1250	156	200
○ MSL7,5/8D-200	948	56,9	8	7,5	400/50YD	1/2"	77	1440	610	1250	213	200
○ MSL7,5/10D-200	802	48,1	10	7,5	400/50YD	1/2"	77	1440	610	1250	213	200

Pozn. Kompresory s obj.č. obsahující písmeno X již mají integrovaný přepínač hvězda-trojúhelník

Šroubové kompresory MSL bez krytu – na tlakové nádobě 270l, se sušičkou												
Obj.č.	Výkon		Tlak (bar)	Příkon (kW)	Napětí (V/Hz)	Závit	Hlučnost dB (A)	Rozměry (mm)			Hmot. (kg)	Vzdušník (l)
	(l/min)	(m <sup>3</sup> /h)						d	š	v		
○ MSL2,2/8DW-270	297	17,8	8	2,2	230/50	1/2"	74	1550	610	1320	160	270
○ MSL2,2/10DW-270	220	13,2	10	2,2	230/50	1/2"	74	1550	610	1320	160	270
○ MSL2,2/8D-270	297	17,8	8	2,2	400/50	1/2"	74	1550	610	1320	160	270
○ MSL2,2/10D-270	220	13,2	10	2,2	400/50	1/2"	74	1550	610	1320	160	270
○ MSL3/8D-270	350	21,0	8	3	400/50	1/2"	75	1550	610	1320	166	270
○ MSL3/10D-270	280	16,8	10	3	400/50	1/2"	75	1550	610	1320	166	270
○ MSL4/8D-270	495	29,7	8	4	400/50	1/2"	76	1550	610	1320	167	270
○ MSL4/10D-270	415	24,9	10	4	400/50	1/2"	76	1550	610	1320	167	270
○ MSL4/8DX-270	495	29,7	8	4	400/50YD	1/2"	76	1550	610	1320	167	270
○ MSL4/10DX-270	415	24,9	10	4	400/50YD	1/2"	76	1550	610	1320	167	270
○ MSL5,5/8DX-270	641	38,5	8	5,5	400/50YD	1/2"	78	1550	610	1320	169	270
○ MSL5,5/10DX-270	557	33,4	10	5,5	400/50YD	1/2"	78	1550	610	1320	169	270
○ MSL7,5/8D-270	948	56,9	8	7,5	400/50YD	1/2"	77	1550	610	1320	226	270
○ MSL7,5/10D-270	802	48,1	10	7,5	400/50YD	1/2"	77	1550	610	1320	226	270
○ MSL11/8D-270	1408	84,5	8	11	400/50YD	1/2"	78	1550	610	1320	245	270
○ MSL11/10D-270	1265	75,9	10	11	400/50YD	1/2"	78	1550	610	1320	245	270
○ MSL15/8D-270	1631	97,9	8	15	400/50YD	1/2"	80	1550	610	1320	260	270
○ MSL15/10D-270	1473	88,4	10	15	400/50YD	1/2"	80	1550	610	1320	260	270

Pozn. Kompresory s obj.č. obsahující písmeno X již mají integrovaný přepínač hvězda-trojúhelník

Šroubové kompresory MSL bez krytu – na tlakové nádobě 500l, se sušičkou												
Obj.č.	Výkon		Tlak (bar)	Příkon (kW)	Napětí (V/Hz)	Závit	Hlučnost dB (A)	Rozměry (mm)			Hmot. (kg)	Vzdušník (l)
	(l/min)	(m <sup>3</sup> /h)						d	š	v		
○ MSL11/8D-500	1408	84,5	8	11	400/50YD	1/2"	78	1935	640	1475	307	500
○ MSL11/10D-500	1265	45,0	10	11	400/50YD	1/2"	78	1935	640	1475	307	500
○ MSL11/13D-500	1034	62,0	13	11	400/50YD	1/2"	78	1935	640	1475	339	500
○ MSL15/8D-500	1631	97,9	8	15	400/50YD	1/2"	80	1935	640	1475	322	500
○ MSL15/10D-500	1473	88,4	10	15	400/50YD	1/2"	80	1935	640	1475	322	500
○ MSL15/13D-500	1223	73,4	13	15	400/50YD	1/2"	80	1935	640	1475	354	500

související zboží:

Oleje  
str. 804



Filtry  
str. 534



Separátory voda-olej  
str. 556



Potravní rozvody  
str. 812



## Šroubové kompresory MSL

příkony 2,2 - 3 - 4 - 5,5 - 7,5 - 11 - 15 kW

- šroubové kompresory se vzduchovým chlazením a pohonem pomocí klínových řemenů
- provedení bez odhlučňujícího krytu nebo s krytem pro nižší hlučnost a vyšší čistotu stroje
- řízení chodu ON-OFF pomocí tlakového spínače, hlavní vypínač, mechanické počítadlo motohodin, tlakoměr, výstupní kulový kohout
- dodávané sestavy kompresor + vzdušník nebo kompresor + vzdušník + sušička
- kondenzační sušička s tlakovým rosným bodem +5 °C a časovým odpouštěčem kondenzátu
- určeno pro řemeslné podniky a dílenské provozy s nároky na trvalý provoz kompresoru

IMARK



Šroubové kompresory MSL – na tlakové nádobě 200l												
Obj.č.	Výkon		Tlak (bar)	Příkon (kW)	Napětí (V/Hz)	Závit	Hlučnost dB (A)	Rozměry (mm)			Hmot. (kg)	Vzdušník (l)
	(l/min)	(m³/h)						d	š	v		
o MSL2,2/8CW-200	297	17,8	8	2,2	230/50	1/2"	72	1440	610	1250	121	200
o MSL2,2/10CW-200	220	13,2	10	2,2	230/50	1/2"	72	1440	610	1250	121	200
o MSL2,2/8C-200	297	17,8	8	2,2	400/50	1/2"	72	1440	610	1250	121	200
o MSL2,2/10C-200	220	13,2	10	2,2	400/50	1/2"	72	1440	610	1250	121	200
o MSL3/8C-200	350	21,0	8	3	400/50	1/2"	73	1440	610	1250	127	200
o MSL3/10C-200	280	16,8	10	3	400/50	1/2"	73	1440	610	1250	127	200
o MSL4/8C-200	495	29,7	8	4	400/50	1/2"	74	1440	610	1250	128	200
o MSL4/10C-200	415	24,9	10	4	400/50	1/2"	74	1440	610	1250	128	200
o MSL4/8CX-200	495	29,7	8	4	400/50YD	1/2"	74	1440	610	1250	128	200
o MSL4/10CX-200	415	24,9	10	4	400/50YD	1/2"	74	1440	610	1250	128	200
o MSL5,5/8CX-200	641	38,5	8	5,5	400/50YD	1/2"	76	1440	610	1250	130	200
o MSL5,5/10CX-200	557	33,4	10	5,5	400/50YD	1/2"	76	1440	610	1250	130	200
o MSL7,5/8C-200	948	56,9	8	7,5	400/50YD	1/2"	75	1440	610	1250	186	200
o MSL7,5/10C-200	802	48,1	10	7,5	400/50YD	1/2"	75	1440	610	1250	186	200

Pozn. Kompresory s obj.č. obsahující písmeno X již mají integrovaný přepínač hvězda-trojúhelník

IMARK



Šroubové kompresory MSL – na tlakové nádobě 270l												
Obj.č.	Výkon		Tlak (bar)	Příkon (kW)	Napětí (V/Hz)	Závit	Hlučnost dB (A)	Rozměry (mm)			Hmot. (kg)	Vzdušník (l)
	(l/min)	(m³/h)						d	š	v		
o MSL2,2/8CW-270	297	17,8	8	2,2	230/50	1/2"	72	1550	610	1320	134	270
o MSL2,2/10CW-270	220	13,2	10	2,2	230/50	1/2"	72	1550	610	1320	134	270
o MSL2,2/8C-270	297	17,8	8	2,2	400/50	1/2"	72	1550	610	1320	134	270
o MSL2,2/10C-270	220	13,2	10	2,2	400/50	1/2"	72	1550	610	1320	134	270
o MSL3/8C-270	350	21,0	8	3	400/50	1/2"	73	1550	610	1320	140	270
o MSL3/10C-270	280	16,8	10	3	400/50	1/2"	73	1550	610	1320	140	270
o MSL4/8C-270	495	29,7	8	4	400/50	1/2"	74	1550	610	1320	141	270
o MSL4/10C-270	415	24,9	10	4	400/50	1/2"	74	1550	610	1320	141	270
o MSL4/8CX-270	495	29,7	8	4	400/50YD	1/2"	74	1550	610	1320	141	270
o MSL4/10CX-270	415	24,9	10	4	400/50YD	1/2"	74	1550	610	1320	141	270
o MSL5,5/8CX-270	641	38,5	8	5,5	400/50YD	1/2"	76	1550	610	1320	143	270
o MSL5,5/10CX-270	557	33,4	10	5,5	400/50YD	1/2"	76	1550	610	1320	143	270
o MSL7,5/8C-270	948	56,9	8	7,5	400/50YD	1/2"	75	1550	610	1320	199	270
o MSL7,5/10C-270	802	48,1	10	7,5	400/50YD	1/2"	75	1550	610	1320	199	270
o MSL11/8C-270	1408	84,5	8	11	400/50YD	1/2"	76	1550	610	1320	245	270
o MSL11/10C-270	1265	75,9	10	11	400/50YD	1/2"	76	1550	610	1320	245	270
o MSL15/8C-270	1631	97,9	8	15	400/50YD	1/2"	78	1550	610	1320	260	270
o MSL15/10C-270	1473	88,4	10	15	400/50YD	1/2"	78	1550	610	1320	260	270

Pozn. Kompresory s obj.č. obsahující písmeno X již mají integrovaný přepínač hvězda-trojúhelník

IMARK



Šroubové kompresory MSL – na tlakové nádobě 500l												
Obj.č.	Výkon		Tlak (bar)	Příkon (kW)	Napětí (V/Hz)	Závit	Hlučnost dB (A)	Rozměry (mm)			Hmot. (kg)	Vzdušník (l)
	(l/min)	(m³/h)						d	š	v		
o MSL11/8C-500	1408	84,5	8	11	400/50YD	1/2"	76	1935	640	1475	268	500
o MSL11/10C-500	1265	75,9	10	11	400/50YD	1/2"	76	1935	640	1475	268	500
o MSL11/13C-500	1034	62,0	13	11	400/50YD	1/2"	76	1935	640	1475	300	500
o MSL15/8C-500	1631	97,9	8	15	400/50YD	1/2"	78	1935	640	1475	283	500
o MSL15/10C-500	1473	88,4	10	15	400/50YD	1/2"	78	1935	640	1475	283	500
o MSL15/13C-500	1223	73,4	13	15	400/50YD	1/2"	78	1935	640	1475	315	500

# Šroubové kompresory MSL

příkony 2,2 - 3 - 4 - 5,5 - 7,5 - 11 - 15 kW

Šroubové kompresory MSL – na tlakové nádobě 200l, se sušičkou													
	Obj.č.	Výkon		Tlak (bar)	Příkon (kW)	Napětí (V/Hz)	Závit	Hlučnost dB (A)	Rozměry (mm)			Hmot. (kg)	Vzdušník (l)
		(l/min)	(m <sup>3</sup> /h)						d	š	v		
○	MSL2,2/8CDW-200	297	17,8	8	2,2	230/50	1/2"	72	1 440	610	1 250	147	200
○	MSL2,2/10CDW-200	220	13,2	10	2,2	230/50	1/2"	72	1 440	610	1 250	147	200
○	MSL2,2/8CD-200	297	17,8	8	2,2	400/50	1/2"	72	1 440	610	1 250	147	200
●	MSL2,2/10CD-200	220	13,2	10	2,2	400/50	1/2"	72	1 440	610	1 250	147	200
○	MSL3/8CD-200	350	21,0	8	3	400/50	1/2"	73	1 440	610	1 250	153	200
●	MSL3/10CD-200	280	16,8	10	3	400/50	1/2"	73	1 440	610	1 250	153	200
○	MSL4/8CD-200	495	29,7	8	4	400/50	1/2"	74	1 440	610	1 250	154	200
●	MSL4/10CD-200	415	24,9	10	4	400/50	1/2"	74	1 440	610	1 250	154	200
○	MSL4/8CDX-200	495	29,7	8	4	400/50YD	1/2"	74	1 440	610	1 250	154	200
○	MSL4/10CDX-200	415	24,9	10	4	400/50YD	1/2"	74	1 440	610	1 250	154	200
○	MSL5,5/8CDX-200	641	38,5	8	5,5	400/50YD	1/2"	76	1 440	610	1 250	156	200
●	MSL5,5/10CDX-200	557	33,4	10	5,5	400/50YD	1/2"	76	1 440	610	1 250	156	200
○	MSL7,5/8CD-200	948	56,9	8	7,5	400/50YD	1/2"	75	1 440	610	1 250	213	200
●	MSL7,5/10CD-200	802	48,1	10	7,5	400/50YD	1/2"	75	1 440	610	1 250	213	200

Pozn. Kompresory s obj.č. obsahující písmeno X již mají integrovaný přepínač hvězda-trojúhelník



Šroubové kompresory MSL se sušičkou – na tlakové nádobě 270l													
	Obj.č.	Výkon		Tlak (bar)	Příkon (kW)	Napětí (V/Hz)	Závit	Hlučnost dB (A)	Rozměry (mm)			Hmot. (kg)	Vzdušník (l)
		(l/min)	(m <sup>3</sup> /h)						d	š	v		
○	MSL2,2/8CDW-270	297	17,8	8	2,2	230/50	1/2"	72	1 550	610	1 320	160	270
○	MSL2,2/10CDW-270	220	13,2	10	2,2	230/50	1/2"	72	1 550	610	1 320	160	270
○	MSL2,2/8CD-270	297	17,8	8	2,2	400/50	1/2"	72	1 550	610	1 320	160	270
○	MSL2,2/10CD-270	220	13,2	10	2,2	400/50	1/2"	72	1 550	610	1 320	160	270
○	MSL3/8CD-270	350	21,0	8	3	400/50	1/2"	73	1 550	610	1 320	166	270
○	MSL3/10CD-270	280	16,8	10	3	400/50	1/2"	73	1 550	610	1 320	166	270
○	MSL4/8CD-270	495	29,7	8	4	400/50	1/2"	74	1 550	610	1 320	167	270
○	MSL4/10CD-270	415	24,9	10	4	400/50	1/2"	74	1 550	610	1 320	167	270
○	MSL4/8CDX-270	495	29,7	8	4	400/50YD	1/2"	74	1 550	610	1 320	167	270
○	MSL4/10CDX-270	415	24,9	10	4	400/50YD	1/2"	74	1 550	610	1 320	167	270
○	MSL5,5/8CDX-270	641	38,5	8	5,5	400/50YD	1/2"	76	1 550	610	1 320	169	270
○	MSL5,5/10CDX-270	557	33,4	10	5,5	400/50YD	1/2"	76	1 550	610	1 320	169	270
○	MSL7,5/8CD-270	948	56,9	8	7,5	400/50YD	1/2"	75	1 550	610	1 320	226	270
○	MSL7,5/10CD-270	802	48,1	10	7,5	400/50YD	1/2"	75	1 550	610	1 320	226	270
○	MSL11/8CD-270	1 408	84,5	8	11	400/50YD	1/2"	76	1 550	610	1 320	245	270
○	MSL11/10CD-270	1 265	75,9	10	11	400/50YD	1/2"	76	1 550	610	1 320	245	270
○	MSL15/8CD-270	1 631	97,9	8	15	400/50YD	1/2"	78	1 550	610	1 320	260	270
○	MSL15/10CD-270	1 473	88,4	10	15	400/50YD	1/2"	78	1 550	610	1 320	260	270

Pozn. Kompresory s obj.č. obsahující písmeno X již mají integrovaný přepínač hvězda-trojúhelník



Šroubové kompresory MSL se sušičkou - na tlakové nádobě 500l													
	Obj.č.	Výkon		Tlak (bar)	Příkon (kW)	Napětí (V/Hz)	Závit	Hlučnost dB (A)	Rozměry (mm)			Hmot. (kg)	Vzdušník (l)
		(l/min)	(m <sup>3</sup> /h)						d	š	v		
○	MSL11/8CD-500	1 408	84,5	8	11	400/50YD	1/2"	76	1 935	640	1 475	307	500
○	MSL11/10CD-500	1 265	45,0	10	11	400/50YD	1/2"	76	1 935	640	1 475	307	500
○	MSL11/13CD-500	1 034	62,0	13	11	400/50YD	1/2"	76	1 935	640	1 475	339	500
○	MSL15/8CD-500	1 631	97,9	8	15	400/50YD	1/2"	78	1 935	640	1 475	322	500
○	MSL15/10CD-500	1 473	88,4	10	15	400/50YD	1/2"	78	1 935	640	1 475	322	500
○	MSL15/13CD-500	1 223	73,4	13	15	400/50YD	1/2"	78	1 935	640	1 475	354	500



související zboží:

 <p><b>Oleje</b> str. 804</p>	 <p><b>Filtry</b> str. 534</p>	 <p><b>Separátory voda-olej</b> str. 556</p>	 <p><b>Potrubiň rozvody</b> str. 812</p>
--	---	---	---

## Šroubové kompresory MSM Mini a MSM Maxi

příkony 2,2 - 3 - 4 - 5,5 - 7,5 - 11 - 15 kW

Šroubové kompresory řady MSM Mini a MSM Maxi jsou střední kvalitativní a výkonovou řadou firmy MARK v oblasti malých šroubových kompresorů s příkonem motoru do 15 kW. Obě řady nabízejí vysoký počet jednotlivých stavebních variant, rozličných příkonů a dodávaných tlaků, tak aby uspokojily veškeré možné požadavky zákazníků na výběr stroje

# MARK



<b>typ pohonu</b>	klínové řemeny
<b>způsob chodu</b>	ON-OFF
<b>příkony</b>	MSM Mini : 2,2 - 3 - 4 - 5,5 - 7,5 MSM Maxi: 5,5 - 7,5 - 11 - 15
<b>tlak</b>	8 - 10 bar - všechny modely 13 bar - pouze MSM Maxi od 7,5 kW
<b>nabízené sestavy</b>	samostatný kompresor kompresor + vzdušník kompresor + vzdušník + sušička kompresor + vzdušník + sušička + filtry (pouze MSM Maxi)
<b>řízení stroje</b>	MSM Mini: tlakový spínač MSM Maxi: řídicí jednotka ES99
<b>vzdušníky</b>	MSM Mini: 200 - 270 litrů MSM Maxi: 270 - 500 litrů

### Konstrukční detaily



Elektronická řídicí jednotka ES99 pro stroje MSM Maxi je vybavena signalizací poruch a efektivním řízením chodu stroje pomocí úsporných algoritmů



Stroje ve verzi se sušičkou jsou vybaveny kondenzační sušičkou MDX s rosným bodem +3°C a s automatickým elektronickým odpouštěčem



Varianta se dvěma filtry obsahuje předfiltr a mikrofiltr a dále obchází potrubí a centrální odpouštění kondenzátu



Stroje MSM jsou uzpůsobeny pro perfektní přístup při vykonávání údržby a servisu pouze odmontováním dvou panelů

# Šroubové kompresory MSM Mini

příkony 2,2 - 3 - 4 - 5,5 - 7,5 kW

- šroubové kompresory se vzduchovým chlazením a pohonem pomocí klínových řemenů
- řízení chodu ON-OFF pomocí tlakového spínače, hlavní vypínač, mechanické počítadlo motohodin, tlakoměr, výstupní kulový kohout
- dodávané samostatně nebo v sestavách kompresor + vzdušník nebo kompresor + vzdušník + sušička
- kondenzační sušička s tlakovým rosným bodem +3 °C a elektronickým odpouštěčem kondenzátu
- určeno pro řemeslné podniky a dílenské provozy s nároky na trvalý provoz kompresoru

Kompresory MSM Mini – samostatné												
	Obj.č.	Výkon		Tlak (bar)	Příkon (kW)	Napětí (V/Hz)	Závit	Hlučnost dB(A)	Rozměry (mm)			Hmotnost (kg)
		(l/min)	(m³/h)						d	š	v	
o	MSM2,2/8MBW	297	17,8	8	2,2	230/50	3/4"	61	620	605	950	99
o	MSM2,2/10MBW	240	14,4	10	2,2	230/50	3/4"	61	620	605	950	99
o	MSM2,2/8MB	297	17,8	8	2,2	400/50	3/4"	61	620	605	950	99
o	MSM2,2/10MB	240	14,4	10	2,2	400/50	3/4"	61	620	605	950	99
o	MSM3/8MB	443	26,6	8	3	400/50	3/4"	61	620	605	950	103
o	MSM3/10MB	320	19,2	10	3	400/50	3/4"	61	620	605	950	103
o	MSM4/8MB	560	33,6	8	4	400/50	3/4"	62	620	605	950	105
o	MSM4/10MB	470	28,2	10	4	400/50	3/4"	62	620	605	950	105
o	MSM4/8MBX	560	33,6	8	4	400/50YD	3/4"	62	620	605	950	105
o	MSM4/10MBX	470	28,2	10	4	400/50YD	3/4"	62	620	605	950	105
o	MSM5,5/8MBX	697	41,8	8	5,5	400/50YD	3/4"	64	620	605	950	110
o	MSM5,5/10MBX	600	36,0	10	5,5	400/50YD	3/4"	64	620	605	950	110
o	MSM7,5/8MBX	1008	60,5	8	7,5	400/50YD	3/4"	66	620	635	975	160
o	MSM7,5/10MBX	920	55,2	10	7,5	400/50YD	3/4"	66	620	635	975	160

MARK



Kompresory MSM Mini - na tlakové nádobě 200 l													
	Obj.č.	Výkon		Tlak (bar)	Příkon (kW)	Napětí (V/Hz)	Závit	Hlučnost dB(A)	Rozměry (mm)			Hmotnost (kg)	Vzdušník (l)
		(l/min)	(m³/h)						d	š	v		
o	MSM2,2/8MW-200	297	17,8	8	2,2	230/50	3/4"	61	1420	575	1255	155	200
o	MSM2,2/10MW-200	240	14,4	10	2,2	230/50	3/4"	61	1420	575	1255	155	200
o	MSM2,2/8M-200	297	17,8	8	2,2	400/50	3/4"	61	1420	575	1255	155	200
o	MSM2,2/10M-200	240	14,4	10	2,2	400/50	3/4"	61	1420	575	1255	155	200
o	MSM3/8M-200	443	26,6	8	3	400/50	3/4"	61	1420	575	1255	157	200
o	MSM3/10M-200	320	19,2	10	3	400/50	3/4"	61	1420	575	1255	157	200
o	MSM4/8M-200	560	33,6	8	4	400/50	3/4"	62	1420	575	1255	159	200
o	MSM4/10M-200	470	28,2	10	4	400/50	3/4"	62	1420	575	1255	159	200
o	MSM4/8MX-200	560	33,6	8	4	400/50YD	3/4"	62	1420	575	1255	159	200
o	MSM4/10MX-200	470	28,2	10	4	400/50YD	3/4"	62	1420	575	1255	159	200
o	MSM5,5/8MX-200	697	41,8	8	5,5	400/50YD	3/4"	64	1420	575	1255	164	200
o	MSM5,5/10MX-200	600	36,0	10	5,5	400/50YD	3/4"	64	1420	575	1255	164	200
o	MSM7,5/8MX-200	1008	60,5	8	7,5	400/50YD	3/4"	66	1420	648	1280	214	200
o	MSM7,5/10MX-200	920	55,2	10	7,5	400/50YD	3/4"	66	1420	648	1280	214	200

MARK



Kompresory MSM Mini - na tlakové nádobě 270 l													
	Obj.č.	Výkon		Tlak (bar)	Příkon (kW)	Napětí (V/Hz)	Závit	Hlučnost dB(A)	Rozměry (mm)			Hmotnost (kg)	Vzdušník (l)
		(l/min)	(m³/h)						d	š	v		
o	MSM2,2/8M-270	297	17,8	8	2,2	400/50	3/4"	61	1498	582	1340	166	270
o	MSM2,2/10M-270	240	14,4	10	2,2	400/50	3/4"	61	1498	582	1340	166	270
o	MSM3/8M-270	443	26,6	8	3	400/50	3/4"	61	1498	582	1340	168	270
o	MSM3/10M-270	320	19,2	10	3	400/50	3/4"	61	1498	582	1340	168	270
o	MSM4/8M-270	560	33,6	8	4	400/50	3/4"	62	1498	582	1340	170	270
o	MSM4/10M-270	470	28,2	10	4	400/50	3/4"	62	1498	582	1340	170	270
o	MSM4/8MX-270	560	33,6	8	4	400/50YD	3/4"	62	1498	582	1340	170	270
o	MSM4/10MX-270	470	28,2	10	4	400/50YD	3/4"	62	1498	582	1340	170	270
o	MSM5,5/8MX-270	697	41,8	8	5,5	400/50YD	3/4"	64	1498	582	1340	175	270
o	MSM5,5/10MX-270	600	36,0	10	5,5	400/50YD	3/4"	64	1498	582	1340	175	270
o	MSM7,5/8MX-270	1008	60,5	8	7,5	400/50YD	3/4"	66	1498	648	1365	224	270
o	MSM7,5/10MX-270	920	55,2	10	7,5	400/50YD	3/4"	66	1498	648	1365	225	270

MARK



Pozn. Kompresory s obj.č. obsahujícím písmeno X již mají integrovaný přepínač hvězda-trojúhelník

## Šroubové kompresory MSM Mini

příkony 2,2 - 3 - 4 - 5,5 - 7,5 kW

- šroubové kompresory se vzduchovým chlazením a pohonem pomocí klínových řemenů
- řízení chodu ON-OFF pomocí tlakového spínače, hlavní vypínač, mechanické počítadlo motohodin, tlakoměr, výstupní kulový kohout
- dodávané samostatně nebo v sestavách kompresor + vzdušník nebo kompresor + vzdušník + sušička
- kondenzační sušička s tlakovým rosným bodem +3 °C a elektronickým odpouštěčem kondenzátu
- určeno pro řemeslné podniky a dílenské provozy s nároky na trvalý provoz kompresoru

**CMARK**



Kompresory MSM Mini - na tlakové nádobě 200 l se sušičkou													
Obj.č.	Výkon		Tlak (bar)	Příkon (kW)	Napětí (V/Hz)	Závit	Hlučnost dB(A)	Rozměry (mm)			Hmotnost (kg)	Vzdušník (l)	
	(l/min)	(m <sup>3</sup> /h)						d	š	v			
o MSM2,2/8MDW-200	297	17,8	8	2,2	230/50	3/4"	61	1420	575	1255	187	200	
o MSM2,2/10MDW-200	240	14,4	10	2,2	230/50	3/4"	61	1420	575	1255	187	200	
o MSM2,2/8MD-200	297	17,8	8	2,2	400/50	3/4"	61	1420	575	1255	187	200	
o MSM2,2/10MD-200	240	14,4	10	2,2	400/50	3/4"	61	1420	575	1255	187	200	
o MSM3/8MD-200	443	26,6	8	3	400/50	3/4"	61	1420	575	1255	191	200	
o MSM3/10MD-200	320	19,2	10	3	400/50	3/4"	61	1420	575	1255	191	200	
o MSM4/8MD-200	560	33,6	8	4	400/50	3/4"	62	1420	575	1255	193	200	
o MSM4/10MD-200	470	28,2	10	4	400/50	3/4"	62	1420	575	1255	193	200	
o MSM4/8MDX-200	560	33,6	8	4	400/50YD	3/4"	62	1420	575	1255	193	200	
o MSM4/10MDX-200	470	28,2	10	4	400/50YD	3/4"	62	1420	575	1255	193	200	
o MSM5,5/8MDX-200	697	41,8	8	5,5	400/50YD	3/4"	64	1420	575	1255	198	200	
o MSM5,5/10MDX-200	600	36,0	10	5,5	400/50YD	3/4"	64	1420	575	1255	198	200	
o MSM7,5/8MDX-200	1 008	60,5	8	7,5	400/50YD	3/4"	66	1420	648	1280	254	200	
o MSM7,5/10MDX-200	920	55,2	10	7,5	400/50YD	3/4"	66	1420	648	1280	249	200	

Pozn. Kompresory s obj.č. obsahujícím písmeno X již mají integrovaný přepínač hvězda-trojúhelník

**CMARK**



Kompresory MSM Mini - na tlakové nádobě 270 l se sušičkou													
Obj.č.	Výkon		Tlak (bar)	Příkon (kW)	Napětí (V/Hz)	Závit	Hlučnost dB(A)	Rozměry (mm)			Hmotnost (kg)	Vzdušník (l)	
	(l/min)	(m <sup>3</sup> /h)						d	š	v			
o MSM2,2/8MD-270	297	17,8	8	2,2	400/50	3/4"	61	1498	582	1340	198	270	
o MSM2,2/10MD-270	240	14,4	10	2,2	400/50	3/4"	61	1498	582	1340	198	270	
o MSM3/8MD-270	443	26,6	8	3	400/50	3/4"	61	1498	582	1340	202	270	
o MSM3/10MD-270	320	19,2	10	3	400/50	3/4"	61	1498	582	1340	202	270	
o MSM4/8MD-270	560	33,6	8	4	400/50	3/4"	62	1498	582	1340	204	270	
o MSM4/10MD-270	470	28,2	10	4	400/50	3/4"	62	1498	582	1340	204	270	
o MSM4/8MDX-270	560	33,6	8	4	400/50YD	3/4"	62	1498	582	1340	204	270	
o MSM4/10MDX-270	470	28,2	10	4	400/50YD	3/4"	62	1498	582	1340	204	270	
o MSM5,5/8MDX-270	697	41,8	8	5,5	400/50YD	3/4"	64	1498	582	1340	209	270	
o MSM5,5/10MDX-270	600	36,0	10	5,5	400/50YD	3/4"	64	1498	582	1340	209	270	
o MSM7,5/8MDX-270	1 008	60,5	8	7,5	400/50YD	3/4"	66	1498	648	1365	265	270	
o MSM7,5/10MDX-270	920	55,2	10	7,5	400/50YD	3/4"	66	1498	648	1365	260	270	

Pozn. Kompresory s obj.č. obsahujícím písmeno X již mají integrovaný přepínač hvězda-trojúhelník



pístové kompresory

šroubové kompresory

# Šroubové kompresory MSM Maxi

příkony 5,5 - 7,5 - 11 - 15 kW

- šroubové kompresory se vzduchovým chlazením a pohonem pomocí klínových řemenů
- řízení chodu ON-OFF pomocí elektronické řídicí jednotky ES99 vybavené LED diodami pro signalizaci poruch a inteligentním software pro analýzu chodu naprázdno a zefektivnění provozu
- hlavní vypínač, mechanické počítadlo motohodin, tlakoměr, výstupní kulový kohout
- dodávané samostatně nebo v sestavách vybavených vzdušníkem, sušičkou nebo výstupními filtry
- kondenzační sušička s tlakovým rosným bodem +3 °C a elektronickým odpouštěčem kondenzátu
- sestava s filtry je vybavena předfiltrem a mikrofiltrem a dále obsahuje centralizované odpouštění kondenzátu a obchozí potrubí
- určeno pro řemeslné podniky a dílenské provozy s nároky na trvalý provoz kompresoru

Kompresory MSM Maxi - samostatné													
Obj.č.	Výkon		Tlak (bar)	Příkon (kW)	Napětí (V/Hz)	Závit	Hlučnost dB(A)	Rozměry (mm)			Hmotnost (kg)	Vzdušník (l)	
	(l/min)	(m <sup>3</sup> /h)						d	š	v			
○ MSM5,5/8BX	750	45,0	8	5,5	400/50	3/4"	65	810	650	975	156	-	
○ MSM5,5/10BX	630	37,8	10	5,5	400/50	3/4"	65	810	650	975	156	-	
○ MSM7,5/8BX	1015	60,9	8	7,5	400/50	3/4"	66	810	650	975	167	-	
○ MSM7,5/10BX	920	55,2	10	7,5	400/50	3/4"	66	810	650	975	167	-	
○ MSM7,5/13BX	560	33,6	13	7,5	400/50	3/4"	66	810	650	975	167	-	
○ MSM11/8BX	1437	86,2	8	11,0	400/50	3/4"	68	810	650	975	180	-	
○ MSM11/10BX	1310	78,6	10	11,0	400/50	3/4"	68	810	650	975	180	-	
○ MSM11/13BX	893	53,6	13	11,0	400/50	3/4"	68	810	650	975	180	-	
○ MSM15/8BX	1750	105,0	8	15,0	400/50	3/4"	69	810	650	975	189	-	
○ MSM15/10BX	1650	99,0	10	15,0	400/50	3/4"	69	810	650	975	189	-	
○ MSM15/13BX	1190	71,4	13	15,0	400/50	3/4"	69	810	650	975	189	-	



Kompresory MSM Maxi - na tlakové nádobě													
Obj.č.	Výkon		Tlak (bar)	Příkon (kW)	Napětí (V/Hz)	Závit	Hlučnost dB(A)	Rozměry (mm)			Hmotnost (kg)	Vzdušník (l)	
	(l/min)	(m <sup>3</sup> /h)						d	š	v			
○ MSM7,5X-270	920	55,2	10	7,5	400/50	1/2"	66	1533	620	1332	203	270	
○ MSM11X-270	1310	78,6	10	11,0	400/50	1/2"	68	1533	620	1332	215	270	
○ MSM15X-270	1650	99,0	10	15,0	400/50	1/2"	69	1533	620	1332	223	270	
○ MSM5,5/8X-500	750	45,0	8	5,5	400/50	1/2"	65	1935	620	1463	281	500	
○ MSM5,5/10X-500	630	37,8	10	5,5	400/50	1/2"	65	1935	620	1463	281	500	
○ MSM7,5/8X-500	1015	60,9	8	7,5	400/50	1/2"	66	1935	620	1463	292	500	
○ MSM7,5/10X-500	920	55,2	10	7,5	400/50	1/2"	66	1935	620	1463	292	500	
○ MSM7,5/13X-500	560	33,6	13	7,5	400/50	1/2"	66	1935	620	1463	292	500	
○ MSM11/8X-500	1437	86,2	8	11,0	400/50	1/2"	68	1935	620	1463	305	500	
○ MSM11/10X-500	1310	78,6	10	11,0	400/50	1/2"	68	1935	620	1463	305	500	
○ MSM11/13X-500	893	53,6	13	11,0	400/50	1/2"	68	1935	620	1463	305	500	
○ MSM15/8X-500	1750	105,0	8	15,0	400/50	1/2"	69	1935	620	1463	314	500	
○ MSM15/10X-500	1650	99,0	10	15,0	400/50	1/2"	69	1935	620	1463	314	500	
○ MSM15/13X-500	1190	71,4	13	15,0	400/50	1/2"	69	1935	620	1463	314	500	



Kompresory MSM Maxi - na tlakové nádobě, se sušičkou													
Obj.č.	Výkon		Tlak (bar)	Příkon (kW)	Napětí (V/Hz)	Závit	Hlučnost dB(A)	Rozměry (mm)			Hmotnost (kg)	Vzdušník (l)	
	(l/min)	(m <sup>3</sup> /h)						d	š	v			
○ MSM7,5DX-270	920	55,2	10	7,5	400/50	1/2"	66	1533	620	1332	245	270	
○ MSM11DX-270	1310	78,6	10	11,0	400/50	1/2"	68	1533	620	1332	259	270	
○ MSM15DX-270	1650	99,0	10	15,0	400/50	1/2"	69	1533	620	1332	277	270	
○ MSM5,5/8DX-500	750	45,0	8	5,5	400/50	1/2"	65	1935	620	1463	309	500	
● MSM5,5/10DX-500	630	37,8	10	5,5	400/50	1/2"	65	1935	620	1463	309	500	
○ MSM7,5/8DX-500	1015	60,9	8	7,5	400/50	1/2"	66	1935	620	1463	335	500	
● MSM7,5/10DX-500	920	55,2	10	7,5	400/50	1/2"	66	1935	620	1463	335	500	
○ MSM7,5/13DX-500	560	33,6	13	7,5	400/50	1/2"	66	1935	620	1463	335	500	
○ MSM11/8DX-500	1437	86,2	8	11,0	400/50	1/2"	68	1935	620	1463	349	500	
● MSM11/10DX-500	1310	78,6	10	11,0	400/50	1/2"	68	1935	620	1463	349	500	
○ MSM11/13DX-500	893	53,6	13	11,0	400/50	1/2"	68	1935	620	1463	349	500	
○ MSM15/8DX-500	1750	105,0	8	15,0	400/50	1/2"	69	1935	620	1463	367	500	
● MSM15/10DX-500	1650	99,0	10	15,0	400/50	1/2"	69	1935	620	1463	367	500	
○ MSM15/13DX-500	1190	71,4	13	15,0	400/50	1/2"	69	1935	620	1463	367	500	



Pozn. Kompresory s obj.č. obsahujícím písmeno X již mají integrovaný přepínač hvězda-trojúhelník

## Šroubové kompresory MSM Maxi





Kompresory MSM Maxi - na tlakové nádobě, se sušičkou a dvěma filtry													
Obj.č.	Výkon		Tlak (bar)	Příkon (kW)	Napětí (V/Hz)	Závit	Hlučnost dB(A)	Rozměry (mm)			Hmotnost (kg)	Vzdušník (l)	
	(l/min)	(m <sup>3</sup> /h)						d	š	v			
o MSM7,5DX-270F	920	55,2	10	7,5	400/50	1/2"	66	1533	620	1332	248	270	
o MSM11DX-270F	1310	78,6	10	11,0	400/50	1/2"	68	1533	620	1332	262	270	
o MSM15DX-270F	1650	99,0	10	15,0	400/50	1/2"	69	1533	620	1332	280	270	
o MSM5,5/8DX-500F	750	45,0	8	5,5	400/50	1/2"	65	1935	620	1463	312	500	
o MSM5,5/10DX-500F	630	37,8	10	5,5	400/50	1/2"	65	1935	620	1463	312	500	
o MSM7,5/8DX-500F	1015	60,9	8	7,5	400/50	1/2"	66	1935	620	1463	338	500	
o MSM7,5/10DX-500F	920	55,2	10	7,5	400/50	1/2"	66	1935	620	1463	338	500	
o MSM7,5/13DX-500F	560	33,6	13	7,5	400/50	1/2"	66	1935	620	1463	338	500	
o MSM11/8DX-500F	1437	86,2	8	11,0	400/50	1/2"	68	1935	620	1463	352	500	
o MSM11/10DX-500F	1310	78,6	10	11,0	400/50	1/2"	68	1935	620	1463	352	500	
o MSM11/13DX-500F	893	53,6	13	11,0	400/50	1/2"	68	1935	620	1463	352	500	
o MSM15/8DX-500F	1750	105,0	8	15,0	400/50	1/2"	69	1935	620	1463	370	500	
o MSM15/10DX-500F	1650	99,0	10	15,0	400/50	1/2"	69	1935	620	1463	370	500	
o MSM15/13DX-500F	1190	71,4	13	15,0	400/50	1/2"	69	1935	620	1463	370	500	

Pozn. Kompresory s obj.č. obsahujícím písmeno X již mají integrovaný přepínač hvězda-trojúhelník

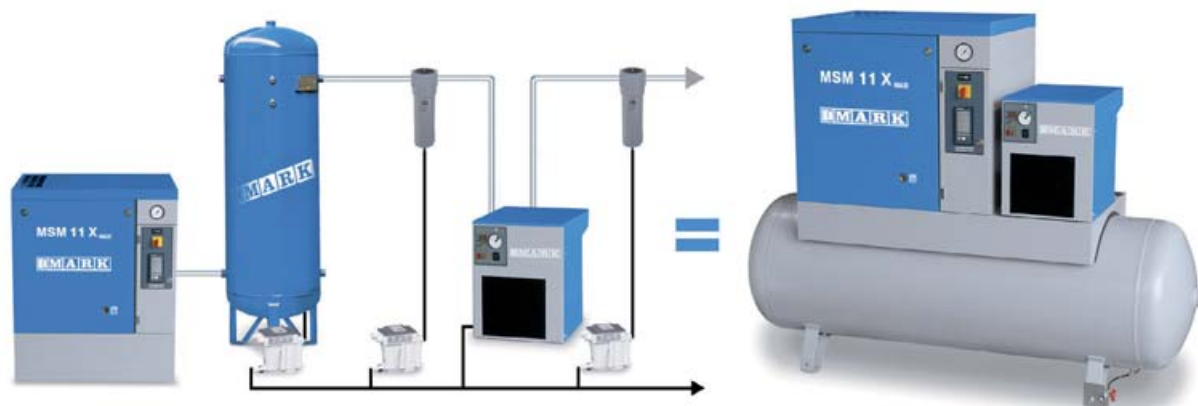

### Kompletní kompresorová jednotka na malém prostoru



tradiční řešení

integrované řešení

**Ve verzi se sušičkou a filtry je vše v jednom stroji: kompresor, sušička, vzdušník a filtry a to pouze na ploše 1,2 m<sup>2</sup> (s nádobou 500 l).**

**Toto řešení poskytuje uživateli následující výhody:**

- minimální požadavky na prostor a snadná instalace stroje
- žádné náklady na instalaci sušičky a filtrů (vše je smontováno u výrobce a pod jeho dohledem)
- eliminace úniků vzduchu v potrubí
- eliminace mnoha potrubních spojů a minimální tlakový spád snižují náklady na energie

# Šroubové kompresory MSA

příkony 4 - 5,5 - 7,5 - 11 - 15 kW

Šroubové kompresory řady MSA jsou prémiovou řadou firmy MARK v oblasti malých šroubových kompresorů s příkonem motoru do 15 kW. Disponují nejvyšším možným výkonem a od příkonu 7,5 kW rovněž možnostmi způsobu řízení chodu plynulou regulací otáček pomocí frekvenčního měniče IVR. Řada MSA nabízí vysoký počet jednotlivých stavebních variant, rozličných příkonů a dodávaných tlaků, tak aby uspokojila veškeré možné požadavky zákazníků na výběr stroje. Stroje MSA jsou ovládány moderní elektronickou řídicí jednotkou ES3000.

## MARK



<b>typ pohonu</b>	klínové řemeny
<b>způsob chodu</b>	ON-OFF - pro všechny příkony IVR - od příkonu 7,5kW
<b>příkony</b>	4 - 5,5 - 7,5 - 11 - 15 kW
<b>tlak</b>	8 - 10 bar - všechny modely 13 bar - pouze od 7,5 kW
<b>nabízené sestavy</b>	samostatný kompresor kompresor + vzdušník kompresor + vzdušník + sušička + filtry
<b>řízení stroje</b>	řídicí jednotka ES3000
<b>vzdušníky</b>	270 - 500 litrů



### Elektronické řízení ES3000

s displejem pro zobrazení hodnot a pro řízení chodu kompresoru, pro modifikaci provozních parametrů a přenos informací k uživateli.

#### TLAČÍTKA

pro ovládání:  
- zapnutí a vypnutí stroje  
- vymazání stavu alarmu  
- přístupu do menu údržby  
- test karty

#### ŘÍZENÍ

všech operací pro provoz stroje, zapínání, vypínání, chod naprázdno a v zátěži

#### OZNAMUJE

případné anomálie

#### ZASTAVUJE

kompresor v případě nouze

#### SIGNALIZACE

signálky LED indikují stav stroje

#### SÍŤOVÝ PROVOZ

po zakoupení síťové karty provoz až 6 kompresorů v síti CAN



Kompresory MSA v sestavách jsou standardně vybavené kondenzační sušičkou MDX s rosným bodem +3°C a dvěma filtry - předfiltr a mikrofiltr pro dodávku vzduchu s max. velikostí pevných nečistot do 0,01 μm. Stroj dále obsahuje obchodní potrubí a centrální odpouštění kondenzátu z jednoho místa

## Šroubové kompresory MSA

příkony 4 - 5,5 - 7,5 - 11 - 15 kW

- šroubové kompresory se vzduchovým chlazením a pohonem pomocí klínových řemenů
- řízení chodu ON-OFF nebo ve verzi IVR s plynulou regulací otáček pomocí frekvenčního měniče
- ovládání stroje elektronickou řídicí jednotkou ES3000 vybavenou LED diodami pro signalizaci poruch, se dvěma displeji a inteligentním software pro analýzu chodu naprázdno a zefektivnění provozu
- jednotka ES3000 má dále celou řadu informačních a servisních funkcí
- za příplatek lze dodat síťovou kartu ES3000NET umožňující chod až 6 kompresorů v síti s řízením typu MASTER-SLAVE
- dodávané samostatně nebo v sestavách vybavených vzdušníkem, sušičkou a výstupními filtry
- kondenzační sušička s tlakovým rosným bodem +3 °C a elektronickým odpouštěčem kondenzátu
- sestava s filtry je vybavena předfiltrem a mikrofiltrem a dále obsahuje centralizované odpouštění kondenzátu a obchodní potrubí
- určeno pro řemeslné podniky a dílenské provozy s vysokými nároky na výkon a úsporný provoz kompresoru

Kompresory MSA - samostatné kompresory												
Obj.č.	Výkon		Tlak (bar)	Příkon (kW)	Závit	Hlučnost dB(A)	Rozměry (mm)			Hmotnost (kg)	Vzdušník (l)	
	(l/min)	(m <sup>3</sup> /h)					d	š	v			
○ MSA4/8	600	36,0	8	4,0	3/4"	60	995	655	1045	180	-	
○ MSA4/10	485	29,1	10	4,0	3/4"	60	995	655	1045	180	-	
○ MSA5,5/8	820	49,2	8	5,5	3/4"	64	995	655	1045	195	-	
○ MSA5,5/10	670	40,2	10	5,5	3/4"	64	995	655	1045	195	-	
○ MSA7,5/8	1153	69,2	8	7,5	3/4"	64	995	655	1045	200	-	
○ MSA7,5/10	1000	60,0	10	7,5	3/4"	64	995	655	1045	200	-	
○ MSA7,5/13	810	48,6	13	7,5	3/4"	64	995	655	1045	200	-	
○ MSA11/8	1665	99,9	8	11,0	3/4"	63	995	655	1045	220	-	
○ MSA11/10	1435	86,1	10	11,0	3/4"	63	995	655	1045	220	-	
○ MSA11/13	1210	72,6	13	11,0	3/4"	63	995	655	1045	220	-	
○ MSA15/8	2000	120,0	8	15,0	3/4"	65	995	655	1045	245	-	
○ MSA15/10	1790	107,4	10	15,0	3/4"	65	995	655	1045	245	-	
○ MSA15/13	1480	88,8	13	15,0	3/4"	65	995	655	1045	245	-	

COMARK



COMARK



Kompresory MSA - IVR s frekvenčním měničem												
Obj.č.	Min / max. výkon		Tlak (bar)	Příkon (kW)	Závit	Hlučnost dB(A)	Rozměry (mm)			Hmotnost (kg)	Vzdušník (l)	
	(l/min)	(m <sup>3</sup> /h)					d	š	v			
○ MSA7,5/8IVR	461-1153	27,7-69,2	8	7,5	3/4"	64	995	655	1045	225	-	
○ MSA7,5/10IVR	400-1000	24,0-60,0	10	7,5	3/4"	64	995	655	1045	225	-	
○ MSA11/8IVR	666-1665	40,0-99,9	8	11	3/4"	63	995	655	1045	235	-	
○ MSA11/10IVR	574-1435	34,4-86,1	10	11	3/4"	63	995	655	1045	235	-	
○ MSA15/8IVR	920-2000	55,2-120,0	8	15	3/4"	65	995	655	1045	260	-	
○ MSA15/10IVR	823-1790	49,4-107,4	10	15	3/4"	65	995	655	1045	260	-	

### Optimální úspory – kompresory s frekvenčním měničem

Elektrická energie 50 %

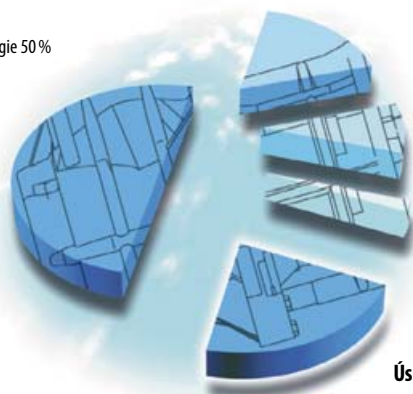

Počáteční investice 17 %

Údržba stroje 9 %

Instalace 2 %

Úspora energie 22 %

### Princip IVR

Po většinu času není potřeba stlačeného vzduchu v síti konstantní. Účelem invertoru je redukovat rychlost otáček elektromotoru a následně tak přizpůsobit výkon kompresoru požadavkům na dodávku vzduchu. Toto řešení významně redukuje spotřebu elektrické energie a zpětně přináší značné finanční úspory během provozu.

# Šroubové kompresory MSA

příkony 4 - 5,5 - 7,5 - 11 - 15 kW

Kompresory MSA na tlakové nádobě 270 l												
	Obj.č.	Výkon		Tlak (bar)	Příkon (kW)	Závit	Hlučnost dB(A)	Rozměry (mm)			Hmotnost (kg)	Vzdušník (l)
		(l/min)	(m <sup>3</sup> /h)					d	š	v		
o	MSA5,5/8-270	820	49,2	8	5,5	1/2"	64	1535	655	1550	255	270
o	MSA5,5/10-270	670	40,2	10	5,5	1/2"	64	1535	655	1550	255	270
o	MSA7,5/8-270	1153	69,2	8	7,5	1/2"	64	1535	655	1550	265	270
o	MSA7,5/10-270	1000	60,0	10	7,5	1/2"	64	1535	655	1550	265	270
o	MSA7,5/13-270	810	48,6	13	7,5	1/2"	64	1535	655	1550	265	270
o	MSA11/8-270	1665	99,9	8	11,0	1/2"	63	1535	655	1550	285	270
o	MSA11/10-270	1435	86,1	10	11,0	1/2"	63	1535	655	1550	285	270
o	MSA11/13-270	1210	72,6	13	11,0	1/2"	63	1535	655	1550	285	270
o	MSA15/8-270	2000	120,0	8	15,0	1/2"	65	1535	655	1550	310	270
o	MSA15/10-270	1790	107,4	10	15,0	1/2"	65	1535	655	1550	310	270
o	MSA15/13-270	1480	88,8	13	15,0	1/2"	65	1535	655	1550	310	270



Kompresory MSA na tlakové nádobě 500 l												
	Obj.č.	Výkon		Tlak (bar)	Příkon (kW)	Závit	Hlučnost dB(A)	Rozměry (mm)			Hmotnost (kg)	Vzdušník (l)
		(l/min)	(m <sup>3</sup> /h)					d	š	v		
o	MSA5,5/8-500	820	49,2	8	5,5	1/2"	64	1935	655	1680	340	500
o	MSA5,5/10-500	670	40,2	10	5,5	1/2"	64	1935	655	1680	340	500
o	MSA7,5/8-500	1153	69,2	8	7,5	1/2"	64	1935	655	1680	350	500
o	MSA7,5/10-500	1000	60,0	10	7,5	1/2"	64	1935	655	1680	350	500
o	MSA7,5/13-500	810	48,6	13	7,5	1/2"	64	1935	655	1680	350	500
o	MSA11/8-500	1665	99,9	8	11,0	1/2"	63	1935	655	1680	370	500
o	MSA11/10-500	1435	86,1	10	11,0	1/2"	63	1935	655	1680	370	500
o	MSA11/13-500	1210	72,6	13	11,0	1/2"	63	1935	655	1680	370	500
o	MSA15/8-500	2000	120,0	8	15,0	1/2"	65	1935	655	1680	395	500
o	MSA15/10-500	1790	107,4	10	15,0	1/2"	65	1935	655	1680	395	500
o	MSA15/13-500	1480	88,8	13	15,0	1/2"	65	1935	655	1680	395	500



Kompresory MSA - IVR s frekvenčním měničem a tlakovou nádobou 270 l												
	Obj.č.	Min / max. výkon		Tlak (bar)	Příkon (kW)	Závit	Hlučnost dB(A)	Rozměry (mm)			Hmotnost (kg)	Vzdušník (l)
		(l/min)	(m <sup>3</sup> /h)					d	š	v		
o	MSA7,5/8IVR-270	461-1153	27,7-69,2	8	7,5	1/2"	64	1535	655	1550	290	270
o	MSA11/8IVR-270	666-1665	40,0-99,9	8	11	1/2"	63	1535	655	1550	300	270
o	MSA15/8IVR-270	920-2000	55,2-120	8	15	1/2"	65	1535	655	1550	325	270



Kompresory MSA - IVR s frekvenčním měničem a tlakovou nádobou 500 l												
	Obj.č.	Min / max. výkon		Tlak (bar)	Příkon (kW)	Závit	Hlučnost dB(A)	Rozměry (mm)			Hmotnost (kg)	Vzdušník (l)
		(l/min)	(m <sup>3</sup> /h)					d	š	v		
o	MSA11/8IVR-500	666-1665	40,0-99,9	8	11	1/2"	63	1935	655	1680	385	500
o	MSA11/10IVR-500	574-1435	34,4-86,1	10	11	1/2"	63	1935	655	1680	385	500
o	MSA15/8IVR-500	920-2000	55,2-120,0	8	15	1/2"	65	1935	655	1680	410	500
o	MSA15/10IVR-500	823-1790	49,4-107,4	10	15	1/2"	65	1935	655	1680	410	500



## související zboží:

Oleje  
str. 804



Nářadí  
str. 716



Separátory voda-olej  
str. 556



Potrubi rozvody  
str. 812

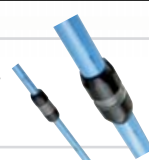

## Šroubové kompresory MSA

příkony 4 - 5,5 - 7,5 - 11 - 15 kW

CMARK



Kompresory MSA na tlakové nádobě 270 l se sušičkou											
Obj.č.	Výkon		Tlak (bar)	Příkon (kW)	Závit	Hlučnost dB(A)	Rozměry (mm)			Hmotnost (kg)	Vzdušník (l)
	(l/min)	(m <sup>3</sup> /h)					d	š	v		
MSA5,5/8-270D	820	49,2	8	5,5	3/4"	64	1535	655	1550	290	270
MSA5,5/10-270D	670	40,2	10	5,5	3/4"	64	1535	655	1550	290	270
MSA7,5/8-270D	1153	69,2	8	7,5	3/4"	64	1535	655	1550	310	270
MSA7,5/10-270D	1000	60,0	10	7,5	3/4"	64	1535	655	1550	310	270
MSA7,5/13-270D	810	48,6	13	7,5	3/4"	64	1535	655	1550	310	270
MSA11/8-270D	1665	99,9	8	11,0	3/4"	63	1535	655	1550	320	270
MSA11/10-270D	1435	86,1	10	11,0	3/4"	63	1535	655	1550	320	270
MSA11/13-270D	1210	72,6	13	11,0	3/4"	63	1535	655	1550	320	270
MSA15/8-270D	2000	120,0	8	15,0	3/4"	65	1535	655	1550	345	270
MSA15/10-270D	1790	107,4	10	15,0	3/4"	65	1535	655	1550	345	270
MSA15/13-270D	1480	88,8	13	15,0	3/4"	65	1535	655	1550	345	270

CMARK



Kompresory MSA na tlakové nádobě 500 l se sušičkou											
Obj.č.	Výkon		Tlak (bar)	Příkon (kW)	Závit	Hlučnost dB(A)	Rozměry (mm)			Hmotnost (kg)	Vzdušník (l)
	(l/min)	(m <sup>3</sup> /h)					d	š	v		
MSA5,5/8-500D	820	49,2	8	5,5	3/4"	64	1935	655	1680	375	500
MSA5,5/10-500D	670	40,2	10	5,5	3/4"	64	1935	655	1680	375	500
MSA7,5/8-500D	1153	69,2	8	7,5	3/4"	64	1935	655	1680	385	500
MSA7,5/10-500D	1000	60,0	10	7,5	3/4"	64	1935	655	1680	385	500
MSA7,5/13-500D	810	48,6	13	7,5	3/4"	64	1935	655	1680	385	500
MSA11/8-500D	1665	99,9	8	11,0	3/4"	63	1935	655	1680	405	500
MSA11/10-500D	1435	86,1	10	11,0	3/4"	63	1935	655	1680	405	500
MSA11/13-500D	1210	72,6	13	11,0	3/4"	63	1935	655	1680	405	500
MSA15/8-500D	2000	120,0	8	15,0	3/4"	65	1935	655	1680	430	500
MSA15/10-500D	1790	107,4	10	15,0	3/4"	65	1935	655	1680	430	500
MSA15/13-500D	1480	88,8	13	15,0	3/4"	65	1935	655	1680	430	500

CMARK



IVR

Kompresory MSA-IVR s frekvenčním měničem, tlakovou nádobou 270 l a se sušičkou											
Obj.č.	Min / max. výkon		Tlak (bar)	Příkon (kW)	Závit	Hlučnost dB(A)	Rozměry (mm)			Hmotnost (kg)	Vzdušník (l)
	(l/min)	(m <sup>3</sup> /h)					d	š	v		
MSA7,5/8IVR-270D	461-1153	27,7-69,2	8	7,5	3/4"	64	1535	655	1550	325	270
MSA7,5/10IVR-270D	400-1000	24,0-60,0	10	7,5	3/4"	64	1535	655	1550	325	270
MSA11/8IVR-270D	666-1665	40,0-99,9	8	11	3/4"	63	1535	655	1550	335	270
MSA11/10IVR-270D	574-1435	34,4-86,1	10	11	3/4"	63	1535	655	1550	335	270
MSA15/8IVR-270D	920-2000	55,2-120,0	8	15	3/4"	65	1535	655	1550	360	270
MSA15/10IVR-270D	823-1790	49,4-107,4	10	15	3/4"	65	1535	655	1550	360	270

CMARK



IVR

Kompresory MSA-IVR s frekvenčním měničem, tlakovou nádobou 500 l a se sušičkou											
Obj.č.	Min / max. výkon		Tlak (bar)	Příkon (kW)	Závit	Hlučnost dB(A)	Rozměry (mm)			Hmotnost (kg)	Vzdušník (l)
	(l/min)	(m <sup>3</sup> /h)					d	š	v		
MSA7,5/8IVR-500D	461-1153	27,7-69,2	8	7,5	3/4"	64	1935	655	1680	410	500
MSA7,5/10IVR-500D	400-1000	24,0-60,0	10	7,5	3/4"	64	1935	655	1680	410	500
MSA11/8IVR-500D	666-1665	40,0-99,9	8	11	3/4"	63	1935	655	1680	420	500
MSA11/10IVR-500D	574-1435	34,4-86,1	10	11	3/4"	63	1935	655	1680	420	500
MSA15/8IVR-500D	920-2000	55,2-120,0	8	15	3/4"	65	1935	655	1680	445	500
MSA15/10IVR-500D	823-1790	49,4-107,4	10	15	3/4"	65	1935	655	1680	445	500

## Šroubové kompresory MSB

pohon pomocí klínových řemenů  
příkony 11 - 15 - 18,5 - 22 - 30 kW

Šroubové kompresory z řady MSB jsou primárně určeny pro velké řemeslné podniky a menší a střední výrobní závody s nároky na nízkou vstupní cenu kompresoru. Všechny kompresory z této řady jsou vzduchem chlazené, ovládané pomocí elektronické řídicí jednotky a lze je dodat v provedení s chodem typu ON-OFF či v provedení IVR s plynulou regulací otáček frekvenčním měničem. Převod mezi motorem a šroubovým blokem je realizován pomocí klínových řemenů. V nabídce jsou u všech příkonů tlakové varianty 8 - 10 - 13 bar.



### Optimální úspory s frekvenčním měničem

Po většinu času není spotřeba stlačeného vzduchu v síti konstantní. Základní myšlenkou kompresorů IVR je regulovat otáčky elektromotoru a vyrábět pouze množství vzduchu podle skutečných požadavků. Toto řešení zajišťuje rychlou návratnost investice do dražšího stroje.

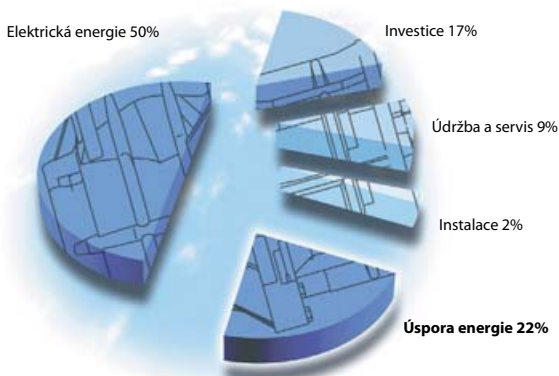

### Kompresory MSB v sestavách

Kompresory řady MSB lze kromě samostatné verze dodat i ve variantě sestavy na tlakové nádobě vybavené navíc kondenzační sušičkou MDX s elektronickým odpouštěním kondenzátu. Sestavu šetří výrazně místo lze nabídnout pouze u příkonů 15-18,5-22 kW.



#### ŘÍZENÍ

všech operací pro provoz stroje, zapínání, vypínání, chod naprázdno a v zátěži

#### OZNAMUJE

případné anomálie

#### ZASTAVUJE

kompresor v případě nouze

#### Elektronické řízení ES3000

s displejem pro zobrazení hodnot a pro řízení chodu kompresoru, pro modifikaci provozních parametrů a přenos informací k uživateli.

#### TLAČÍTKA

pro ovládání:

- zapnutí a vypnutí stroje
- vymazání stavu alarmu
- přístupu do menu údržby
- test karty

#### SIGNALIZACE

signálky LED indikují stav stroje

#### SÍŤOVÝ PROVOZ

po zakoupení síťové karty provoz až 6 kompresorů v síti CAN



#### Chladicí turbína

Kompresory řady MSB jsou vybavené chladicí turbínou namísto konvenčního ventilátoru. Toto řešení vylepšuje proudění chladícího vzduchu a přispívá k výraznému snížení hluchosti

## Šroubové kompresory MSB

s příkony 11 - 15 - 18,5 - 22 - 30 kW

- šroubové kompresory s pohonem pomocí klínových řemenů
- řízení chodu ON-OFF
- ovládání stroje elektronickou řídicí jednotkou ES3000 vybavenou LED diodami pro signalizaci poruch, se dvěma displeji a inteligentním software pro analýzu chodu naprázdno a zefektivnění provozu
- jednotka ES3000 má dále celou řadu informačních a servisních funkcí
- za příplatek lze dodat síťovou kartu ES3000NET umožňující chod až 6 kompresorů v síti s řízením typu MASTER-SLAVE
- chlazení pomocí chladicí turbíny
- snadný přístup pro údržbu, vnější olejznak, servisní intervaly 2000-4000 MH
- určeno pro velké dílenské a menší výrobní provozy s vysokými nároky na výkon a úsporný provoz kompresoru

K M A R K



Šroubové kompresory MSB											
	Obj.č.	Výkon		Tlak (bar)	Příkon (kW)	Závit	Hlučnost dB(A)	Rozměry (mm)			Hmotnost (kg)
		(l/min)	(m³/h)					d	š	v	
o	MSB3-11/8	1 820	109,2	8	11,0	3/4"	61	995	670	1 100	283
o	MSB3-11/10	1 580	94,8	10	11,0	3/4"	61	995	670	1 100	283
o	MSB3-11/13	1 190	71,4	13	11,0	3/4"	61	995	670	1 100	283
o	MSB3-15/8	2 380	142,8	8	15,0	3/4"	62	995	670	1 100	302
o	MSB3-15/10	2 120	127,2	10	15,0	3/4"	62	995	670	1 100	302
o	MSB3-15/13	1 610	96,6	13	15,0	3/4"	62	995	670	1 100	302
o	MSB2-18/8	2 910	174,6	8	18,5	1"	66	1 330	780	1 220	414
•	MSB2-18/10	2 620	157,2	10	18,5	1"	66	1 330	780	1 220	414
o	MSB2-18/13	2 120	127,2	13	18,5	1"	66	1 330	780	1 220	414
o	MSB2-22/8	3 590	215,4	8	22,0	1"	68	1 330	780	1 220	430
•	MSB2-22/10	3 100	186,0	10	22,0	1"	68	1 330	780	1 220	430
o	MSB2-22/13	2 540	152,4	13	22,0	1"	68	1 330	780	1 220	430
o	MSB2-30/8	3 970	238,2	8	30,0	1"	69	1 330	780	1 220	458
o	MSB2-30/10	3 540	212,4	10	30,0	1"	69	1 330	780	1 220	458
o	MSB2-30/13	2 980	178,8	13	30,0	1"	69	1 330	780	1 220	458

## Šroubové kompresory MSB-IVR

s plynulou regulací otáček, příkony 15 - 18,5 - 22 - 30 kW

- šroubové kompresory s pohonem pomocí klínových řemenů se všemi vlastnostmi kompresorů MSB
- plynulá regulace otáček pomocí frekvenčního měniče IVR
- výrazné snížení nákladů na chod kompresoru díky absenci chodu naprázdno a snížení proudových špiček při startování stroje

K M A R K



Šroubové kompresory MSB-IVR s frekvenčním měničem											
	Obj.č.	Min / max. výkon		Tlak (bar)	Příkon (kW)	Závit	Hlučnost dB(A)	Rozměry (mm)			Hmotnost (kg)
		(l/min)	(m³/h)					d	š	v	
o	MSB3-15/8IVR	660-2 400	39-144	8	15	3/4"	62	995	670	1 100	319
o	MSB3-15/10IVR	470-2 100	28-126	10	15	3/4"	62	995	670	1 100	319
o	MSB2-18/8IVR	880-3 017	53-181	8	18,5	1"	67	1 330	780	1 220	452
o	MSB2-18/10IVR	670-2 600	40-156	10	18,5	1"	67	1 330	780	1 220	452
o	MSB2-22/8IVR	1 020-3 517	61-211	8	22	1"	69	1 330	780	1 220	458
o	MSB2-22/10IVR	850-3 083	51-185	10	22	1"	69	1 330	780	1 220	458
o	MSB2-30/8IVR	1 240-3 967	75-238	8	30	1"	70	1 330	780	1 220	504
o	MSB2-30/10IVR	980-3 467	59-208	10	30	1"	70	1 330	780	1 220	504

související zboží:

Oleje  
str. 804



Filtry  
str. 534



Separátory voda-olej  
str. 556



Potrubní rozvody  
str. 812



## Šroubové kompresory MSB

sestavy na vzdušníku se sušičkou, příkony 11 - 15 - 18,5 - 22 kW

- šroubové kompresory s pohonem pomocí klínových řemenů
- řízení chodu ON-OFF
- ovládání stroje elektronickou řídicí jednotkou ES3000 vybavenou LED diodami pro signalizaci poruch, se dvěma displeji a inteligentním software pro analýzu chodu naprázdno a zefektivnění provozu
- jednotka ES3000 má dále celou řadu informačních a servisních funkcí
- za příplatek lze dodat síťovou kartu ES3000NET umožňující chod až 6 kompresorů v síti s řízením typu MASTER-SLAVE
- chlazení pomocí chladicí turbíny
- sestava vybavená vzdušníkem o objemu 500 litrů, sušičkou a výstupními filtry
- kondenzační sušička s tlakovým rosným bodem +3 °C a elektronickým odpouštěčem kondenzátu
- snadný přístup pro údržbu, vnější olejznak, servisní intervaly 2 000-4 000 MH
- určeno pro velké dílenské a menší výrobní provozy s vysokými nároky na výkon a úsporný provoz kompresoru s požadavky na malý instalační prostor

Šroubové kompresory MSB												
	Obj.č.	Výkon		Tlak (bar)	Příkon (kW)	Závit	Hlučnost dB(A)	Rozměry (mm)			Hmotnost (kg)	Vzdušník
		(l/min)	(m <sup>3</sup> /h)					d	š	v		
o	MSB3-11/8-500D	1 817	109	8	11,0	3/4"	61	1 935	665	1 735	495	500
o	MSB3-11/10-500D	1 583	95	10	11,0	3/4"	61	1 935	665	1 735	495	500
o	MSB3-11/13-500D	1 183	71	13	11,0	3/4"	61	1 935	665	1 735	495	500
o	MSB3-15/8-500D	2 383	143	8	15,0	3/4"	62	1 935	665	1 735	514	500
o	MSB3-15/10-500D	2 117	127	10	15,0	3/4"	62	1 935	665	1 735	514	500
o	MSB3-15/13-500D	1 617	97	13	15,0	3/4"	62	1 935	665	1 735	514	500
o	MSB2-18/8-500D	2 900	174	8	18,5	1"	66	1 940	805	1 841	632	500
o	MSB2-18/10-500D	2 617	157	10	18,5	1"	66	1 940	805	1 841	632	500
o	MSB2-18/13-500D	2 117	127	13	18,5	1"	66	1 940	805	1 841	632	500
o	MSB2-22/8-500D	3 583	215	8	22,0	1"	68	1 940	805	1 841	660	500
o	MSB2-22/10-500D	3 100	186	10	22,0	1"	68	1 940	805	1 841	660	500
o	MSB2-22/13-500D	2 533	152	13	22,0	1"	68	1 940	805	1 841	660	500



## Šroubové kompresory MSB-IVR

sestavy na vzdušníku se sušičkou, příkony 15 - 18,5 - 22 kW

- šroubové kompresory s pohonem pomocí klínových řemenů se všemi vlastnostmi kompresorů MSB v sestavách se vzdušníkem a sušičkou
- plynulá regulace otáček pomocí frekvenčního měniče IVR
- výrazné snížení nákladů na chod kompresoru díky absenci chodu naprázdno a snížení proudových špiček při startování stroje

Šroubové kompresory MSB - IVR s frekvenčním měničem, tlakovou nádobou 500 l a se sušičkou												
	Obj.č.	Výkon		Tlak (bar)	Příkon (kW)	Závit	Hlučnost dB(A)	Rozměry (mm)			Hmotnost (kg)	Vzdušník
		(l/min)	(m <sup>3</sup> /h)					d	š	v		
o	MSB3-15/8IVR-500D	660-2 400	39-144	8	15,0	3/4"	62	1 935	665	1 735	531	500
o	MSB3-15/10IVR-500D	470-2 100	28-126	10	15,0	3/4"	62	1 935	665	1 735	531	500
o	MSB2-18/8IVR-500D	880-3 017	53-181	8	18,5	1"	66	1 940	805	1 841	660	500
o	MSB2-18/10IVR-500D	670-2 600	40-156	10	18,5	1"	66	1 940	805	1 841	660	500
o	MSB2-22/8IVR-500D	1020-3 517	61-211	8	22,0	1"	68	1 940	805	1 841	688	500
o	MSB2-22/10IVR-500D	850-3 083	51-185	10	22,0	1"	68	1 940	805	1 841	688	500



### Optimální servisní přístup

- snadné sejmání panelu při servisu
- snadný přístup ke všem servisním dílům
- vypouštěcí ventil na výstupu pro zjednodušení výměny oleje
- odnímatelná filtrační pěna pro čištění

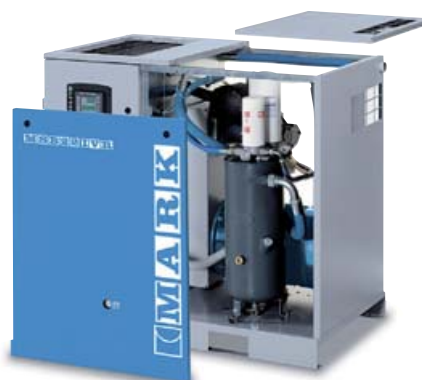

## Šroubové kompresory MSC a MSD

pohon pomocí klínových řemenů  
příkony 30 - 37 - 45 - 55 - 75 kW

Šroubové kompresory z řad MSC a MSD jsou určeny pro střední a větší výrobní závody s nároky na nízkou vstupní cenu kompresoru. Všechny kompresory z této řady jsou vzduchem chlazené, ovládané pomocí elektronické řídicí jednotky ES4000 a lze je dodat v provedení s chodem typu ON-OFF či v provedení IVR s plynulou regulací otáček frekvenčním měničem. Převod mezi motorem a šroubovým blokem je realizován pomocí klínových řemenů. V nabídce jsou u všech příkonů tlakové varianty 8 - 10 - 13 bar. K dispozici je mnoho volitelných variant.



### Elektronická řídicí jednotka ES4000

Stroje s chodem typu ON-OFF jsou vybaveny verzí jednotky STANDARD, která disponuje monochromatickým displejem s ikonami a číselným displejem. Jednotka kompletně řídí chod stroje a umožňuje celou řadu funkcí pro chod, signalizaci a údržbu kompresorů.

Stroje s chodem typu IVR jsou vybaveny verzí ADVANCED s barevným grafickým displejem. Kromě lepší vizualizace mají jednotky ADVANCED celou řadu nadstandardních funkcí pro síťový režim, vzdálenou komunikaci, ovládání zařízení pro úpravu vzduchu, individuální servisní plány atd.

**Pro stroje ON-OFF lze jednotku ES4000 ADVANCED dodat za příplatek.**

# MARK

### Optimální úspory s frekvenčním měničem

Po většinu času není spotřeba stlačeného vzduchu v síti konstantní. Základní myšlenkou kompresorů IVR je regulovat otáčky elektromotoru a vyrábět pouze množství vzduchu podle skutečných požadavků. Toto řešení zajistí rychlou návratnost investice do dražšího stroje.

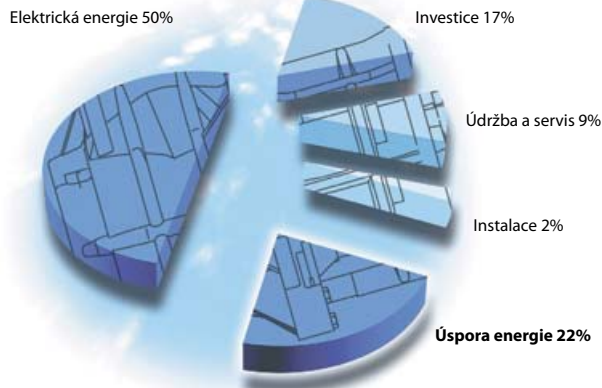

#### Volitelné varianty:

- řídicí jednotka ES4000 Advanced
- odhlučňující panel
- verze pro olej 8000 MH
- verze pro potravinářský olej
- rekuperační sada
- motor s efektivitou IE3
- sací filtr pro prašné prostředí
- předehřev oleje
- cyklónový odlučovač
- automatický odpouštěč
- termostatický ventil
- zámořské balení

## Šroubové kompresory MSC

s příkony 30 - 37 - 45 kW

- šroubové kompresory se vzduchovým chlazením a pohonem pomocí klínových řemenů
- řízení chodu ON-OFF nebo ve verzi IVR s plynulou regulací otáček pomocí frekvenčního měniče
- ovládání strojů ON-OFF elektronickou řídicí jednotkou ES4000 Standard vybavenou monochromatickým displejem
- ovládání strojů s frekvenčním měničem IVR řídicí jednotkou ES4000 Advanced s grafickým displejem, rozšířenými funkcemi a většími možnostmi síťové komunikace
- obě řídicí jednotky ES4000 jsou vybaveny 4 LED diodami pro signalizaci poruch a ovládacími tlačítky
- určené zejména pro střední a větší výrobní podniky s nároky na nízkou cenu kompresoru

Šroubové kompresory MSC											
	Obj.č.	Výkon		Tlak (bar)	Příkon (kW)	Závit	Hlučnost dB(A)	Rozměry (mm)			Hmotnost (kg)
		(l/min)	(m <sup>3</sup> /h)					d	š	v	
○	MSC2-30/8	4 900	294	8	30,0	1 1/2"	70	1 247	1 060	1 630	748
●	MSC2-30/10	4 317	259	10	30,0	1 1/2"	69	1 247	1 060	1 630	748
○	MSC2-30/13	3 467	208	13	30,0	1 1/2"	69	1 247	1 060	1 630	748
○	MSC2-37/8	6 117	367	8	37,0	1 1/2"	71	1 247	1 060	1 630	832
○	MSC2-37/10	5 533	332	10	37,0	1 1/2"	70	1 247	1 060	1 630	832
○	MSC2-37/13	4 250	255	13	37,0	1 1/2"	70	1 247	1 060	1 630	832
○	MSC2-45/8	7 783	467	8	45,0	1 1/2"	72	1 247	1 060	1 630	862
○	MSC2-45/10	6 817	409	10	45,0	1 1/2"	71	1 247	1 060	1 630	862
○	MSC2-45/13	5 717	343	13	45,0	1 1/2"	71	1 247	1 060	1 630	862



Šroubové kompresory MSC - IVR s frekvenčním měničem											
	Obj.č.	Min / max. výkon		Tlak (bar)	Příkon (kW)	Závit	Hlučnost dB(A)	Rozměry (mm)			Hmotnost (kg)
		(l/min)	(m <sup>3</sup> /h)					d	š	v	
○	MSC2-30/9,5IVR	1 467 - 4 900	88-251	10	30,0	1 1/2"	70	1 420	1 060	1 630	798
○	MSC2-30/12,5IVR	1 300 - 3 367	78-202	13	30,0	1 1/2"	69	1 420	1 060	1 630	798
○	MSC2-37/9,5IVR	1 833 - 5 367	110-322	10	37,0	1 1/2"	71	1 420	1 060	1 630	882
○	MSC2-37/12,5IVR	1 667 - 4 117	100-247	13	37,0	1 1/2"	70	1 420	1 060	1 630	882
○	MSC2-45/9,5IVR	2 233 - 6 617	140-397	10	45,0	1 1/2"	72	1 420	1 060	1 630	912
○	MSC2-45/12,5IVR	2 050 - 5 550	123-333	13	45,0	1 1/2"	71	1 420	1 060	1 630	912



## Šroubové kompresory MSD

s příkony 55 - 75 kW

- šroubové kompresory se vzduchovým chlazením a pohonem pomocí klínových řemenů
- řízení chodu ON-OFF nebo ve verzi IVR s plynulou regulací otáček pomocí frekvenčního měniče
- ovládání strojů ON-OFF elektronickou řídicí jednotkou ES4000 Standard vybavenou monochromatickým displejem
- ovládání strojů s frekvenčním měničem IVR řídicí jednotkou ES4000 Advanced s grafickým displejem, rozšířenými funkcemi a většími možnostmi síťové komunikace
- obě řídicí jednotky ES4000 jsou vybaveny 4 LED diodami pro signalizaci poruch a ovládacími tlačítky
- určené zejména pro střední a větší výrobní podniky s nároky na nízkou cenu kompresoru

Šroubové kompresory MSD											
	Obj.č.	Výkon		Tlak (bar)	Příkon (kW)	Závit	Hlučnost dB(A)	Rozměry (mm)			Hmotnost (kg)
		(l/min)	(m <sup>3</sup> /h)					d	š	v	
○	MSD2-55/8	8 700	522	8	55,0	2"	72	1 420	1 060	1 630	1 073
○	MSD2-55/10	7 917	475	10	55,0	2"	71	1 420	1 060	1 630	1 073
○	MSD2-55/13	7 083	425	13	55,0	2"	71	1 420	1 060	1 630	1 073
○	MSD2-75/8	11 517	691	8	75,0	2"	75	1 660	1 060	1 630	1 280
○	MSD2-75/10	10 083	605	10	75,0	2"	74	1 660	1 060	1 630	1 280
○	MSD2-75/13	8 883	533	13	75,0	2"	74	1 660	1 060	1 630	1 280





Šroubové kompresory MSD - IVR s frekvenčním měničem											
	Obj.č.	Min / max. výkon		Tlak (bar)	Příkon (kW)	Závit	Hlučnost dB(A)	Rozměry (mm)			Hmotnost (kg)
		(l/min)	(m <sup>3</sup> /h)					d	š	v	
○	MSD2-55/9,5IVR	2 617 - 8 700	157-461	10	55,0	2"	75	1 660	1 060	1 630	1 131
○	MSD2-55/12,5IVR	2 383 - 7 900	143-425	13	55,0	2"	74	1 660	1 060	1 630	1 131

## Šroubové kompresory RMC, RMD a RME

pohon pomocí koaxiální spojky  
příkony 30 - 37 - 45 - 55 - 75 - 90 kW

Šroubové kompresory z řad RMC, RMD a RME jsou určeny pro střední a větší výrobní závody s nároky na vysokou efektivitu stlačování a nízké provozní náklady. Pohon kompresorů je realizován pomocí koaxiální spojky, která výrazně zvyšuje přenos energie z motoru do šroubového bloku a zlepšuje výkonnost kompresoru. Kompresory lze dodat buď ve vzduchem nebo vodou chlazené verzi a jsou ovládané pomocí elektronické řídicí jednotky ES4000. Modely z řad RMC a RMD se dodávají rovněž ve variantě s integrovanou sušičkou. V nabídce jsou u všech příkonů tlakové verze 7,5 - 8,5 - 10 - 13 bar.

K dispozici je mnoho volitelných variant pro dodávku přesně podle požadavků zákazníka.



**MARK**

### Elektronická řídicí jednotka ES4000

Kompresory z řad RMC, RMD a RME jsou ovládané elektronickým řízením ES4000.

Stroje s chodem typu ON-OFF jsou vybaveny verzí jednotky STANDARD, která disponuje monochromatickým displejem s ikonami a číselným displejem. Jednotka kompletně řídí chod stroje a umožňuje celou řadu funkcí pro chod, signalizaci a údržbu kompresorů.

Stroje s chodem typu IVR jsou vybaveny verzí ADVANCED s barevným grafickým displejem. Kromě lepší vizualizace mají jednotky ADVANCED celou řadu nadstandardních funkcí pro síťový režim, vzdálenou komunikaci, ovládání zařízení pro úpravu vzduchu, individuální servisní plány atd.

**Pro stroje ON-OFF lze jednotku ES4000 ADVANCED dodat za příplatek.**



### Koaxiální spojka

Převod mezi elektromotorem a šroubovým blokem pomocí koaxiální spojky je nejmodernějším způsobem pohonu:

- zvyšuje výkon kompresoru a snižuje náklady na provoz
- odbourává výměny klínových řemenů
- zlepšuje spolehlivost kompresoru a minimalizuje havárie
- snižuje hlučnost



### Volitelné varianty:

- řídicí jednotka ES4000 Advanced
- odhlučňující panel
- verze pro olej 8000 MH
- verze pro potravinářský olej
- rekuperační sada
- motor s efektivitou IE3
- sací filtr pro prašné prostředí
- přehřev oleje
- cyklónový odlučovač
- automatický odpouštěč
- termostatický ventil
- zámožské balení

# Šroubové kompresory RMC

s příkony 30 - 37 - 45 kW

- šroubové kompresory s pohonem pomocí koaxiální spojky pro maximální efektivitu stlačování; vzduchové nebo vodní chlazení
- řízení chodu ON-OFF nebo ve verzi IVR s plynulou regulací otáček pomocí frekvenčního měniče
- ovládání strojů ON-OFF elektronickou řídicí jednotkou ES4000 Standard vybavenou monochromatickým displejem
- ovládání strojů s frekvenčním měničem IVR řídicí jednotkou ES4000 Advanced s grafickým displejem, rozšířenými funkcemi a většími možnostmi síťové komunikace
- možnost stroje s integrovanou kondenzační sušičkou v jedné skříni kompresoru pro úsporu místa a snazší instalaci
- určené zejména pro střední a větší výrobní podniky s vysokými nároky na nízké provozní náklady

Šroubové kompresory RMC												
Obj.č.		Výkon		Tlak (bar)	Příkon (kW)	Závit	Hlučnost dB(A)	Rozměry (mm)			Hmotnost (kg)	
vzduchem chlazené	vodou chlazené	(l/min)	(m <sup>3</sup> /h)					d	š	v		
○ RMC2-30/7,5	○ RMC2-30/7,5W	5 433	326	7,5	30,0	1 1/2"	69	1 420	1 060	1 630	760	
○ RMC2-30/8,5	○ RMC2-30/8,5W	5 117	307	8,5	30,0	1 1/2"	69	1 420	1 060	1 630	760	
○ RMC2-30/10	○ RMC2-30/10W	4 583	275	10	30,0	1 1/2"	68	1 420	1 060	1 630	760	
○ RMC2-30/13	○ RMC2-30/13W	3 817	229	13	30,0	1 1/2"	68	1 420	1 060	1 630	760	
○ RMC2-37/7,5	○ RMC2-37/7,5W	6 700	402	7,5	37,0	1 1/2"	71	1 420	1 060	1 630	840	
○ RMC2-37/8,5	○ RMC2-37/8,5W	6 433	386	8,5	37,0	1 1/2"	71	1 420	1 060	1 630	840	
○ RMC2-37/10	○ RMC2-37/10W	5 783	347	10	37,0	1 1/2"	70	1 420	1 060	1 630	840	
○ RMC2-37/13	○ RMC2-37/13W	4 617	277	13	37,0	1 1/2"	70	1 420	1 060	1 630	840	
○ RMC2-45/7,5	○ RMC2-45/7,5W	7 833	470	7,5	45,0	1 1/2"	72	1 420	1 060	1 630	845	
○ RMC2-45/8,5	○ RMC2-45/8,5W	7 633	458	8,5	45,0	1 1/2"	72	1 420	1 060	1 630	845	
○ RMC2-45/10	○ RMC2-45/10W	6 983	419	10	45,0	1 1/2"	71	1 420	1 060	1 630	845	
○ RMC2-45/13	○ RMC2-45/13W	5 967	358	13	45,0	1 1/2"	71	1 420	1 060	1 630	845	



Šroubové kompresory RMC - IVR s frekvenčním měničem												
Obj.č.		Min. / max. výkon		Tlak (bar)	Příkon (kW)	Závit	Hlučnost dB(A)	Rozměry (mm)			Hmotnost (kg)	
vzduchem chlazené	vodou chlazené	(l/min)	(m <sup>3</sup> /h)					d	š	v		
○ RMC2-30/9,5IVR	○ RMC2-30/9,5WIVR	1 633-4 450	98-267	10	30,0	1 1/2"	69	1 420	1 060	1 630	810	
○ RMC2-30/12,5IVR	○ RMC2-30/12,5WIVR	1 383-3 700	83-222	13	30,0	1 1/2"	68	1 420	1 060	1 630	810	
○ RMC2-37/9,5IVR	○ RMC2-37/9,5WIVR	2 000-5 600	120-336	10	37,0	1 1/2"	71	1 420	1 060	1 630	890	
○ RMC2-37/12,5IVR	○ RMC2-37/12,5WIVR	1 733-4 483	104-269	13	37,0	1 1/2"	70	1 420	1 060	1 630	890	
○ RMC2-45/9,5IVR	○ RMC2-45/9,5WIVR	2 320-6 767	141-406	10	45,0	1 1/2"	72	1 420	1 060	1 630	895	
○ RMC2-45/12,5IVR	○ RMC2-45/12,5WIVR	2 100-5 783	126-347	13	45,0	1 1/2"	71	1 420	1 060	1 630	895	



Šroubové kompresory RMC - s integrovanou sušičkou												
Obj.č.		Výkon		Tlak (bar)	Příkon (kW)	Závit	Hlučnost dB(A)	Rozměry (mm)			Hmotnost (kg)	
vzduchem chlazené	vodou chlazené	(l/min)	(m <sup>3</sup> /h)					d	š	v		
○ RMC2-30/7,5D	○ RMC2-30/7,5WD	5 433	326	7,5	30,0	1 1/2"	69	2 071	1 060	1 630	945	
○ RMC2-30/8,5D	○ RMC2-30/8,5WD	5 117	307	8,5	30,0	1 1/2"	69	2 071	1 060	1 630	945	
○ RMC2-30/10D	○ RMC2-30/10WD	4 583	275	10	30,0	1 1/2"	68	2 071	1 060	1 630	945	
○ RMC2-30/13D	○ RMC2-30/13WD	3 817	229	13	30,0	1 1/2"	68	2 071	1 060	1 630	945	
○ RMC2-37/7,5D	○ RMC2-37/7,5WD	6 700	402	7,5	37,0	1 1/2"	71	2 071	1 060	1 630	1 025	
○ RMC2-37/8,5D	○ RMC2-37/8,5WD	6 433	386	8,5	37,0	1 1/2"	71	2 071	1 060	1 630	1 025	
○ RMC2-37/10D	○ RMC2-37/10WD	5 783	347	10	37,0	1 1/2"	70	2 071	1 060	1 630	1 025	
○ RMC2-37/13D	○ RMC2-37/13WD	4 617	277	13	37,0	1 1/2"	70	2 071	1 060	1 630	1 025	
○ RMC2-45/7,5D	○ RMC2-45/7,5WD	7 833	470	7,5	45,0	1 1/2"	72	2 071	1 060	1 630	1 030	
○ RMC2-45/8,5D	○ RMC2-45/8,5WD	7 633	458	8,5	45,0	1 1/2"	72	2 071	1 060	1 630	1 030	
○ RMC2-45/10D	○ RMC2-45/10WD	6 983	419	10	45,0	1 1/2"	71	2 071	1 060	1 630	1 030	
○ RMC2-45/13D	○ RMC2-45/13WD	5 967	358	13	45,0	1 1/2"	71	2 071	1 060	1 630	1 030	



Šroubové kompresory RMC - s frekvenčním měničem a s integrovanou sušičkou												
Obj.č.		Min. / max. výkon		Tlak (bar)	Příkon (kW)	Závit	Hlučnost dB(A)	Rozměry (mm)			Hmotnost (kg)	
vzduchem chlazené	vodou chlazené	(l/min)	(m <sup>3</sup> /h)					d	š	v		
○ RMC2-30/9,5DIVR	○ RMC2-30/9,5WDIVR	1 633-4 450	98-267	10	30,0	1 1/2"	69	2 071	1 060	1 630	995	
○ RMC2-30/12,5DIVR	○ RMC2-30/12,5WDIVR	1 383-3 700	83-222	13	30,0	1 1/2"	68	2 071	1 060	1 630	995	
○ RMC2-37/9,5DIVR	○ RMC2-37/9,5WDIVR	2 000-5 600	120-336	10	37,0	1 1/2"	71	2 071	1 060	1 630	1 075	
○ RMC2-37/12,5DIVR	○ RMC2-37/12,5WDIVR	1 733-4 483	104-269	13	37,0	1 1/2"	70	2 071	1 060	1 630	1 075	
○ RMC2-45/9,5DIVR	○ RMC2-45/9,5WDIVR	2 320-6 767	141-406	10	45,0	1 1/2"	72	2 071	1 060	1 630	1 080	
○ RMC2-45/12,5DIVR	○ RMC2-45/12,5WDIVR	2 100-5 783	126-347	13	45,0	1 1/2"	71	2 071	1 060	1 630	1 080	



Pozn. - veškeré technické údaje jsou uvedeny pro stroje se vzduchovým chlazením

## Šroubové kompresory RMD

vzduchem chlazené, s příkoný 55 - 75 kW

- šroubové kompresory s pohonem pomocí koaxiální spojky pro maximální efektivitu stlačování; vzduchové nebo vodní chlazení
- řízení chodu ON-OFF nebo ve verzi IVR s plynulou regulací otáček pomocí frekvenčního měniče
- ovládání strojů ON-OFF elektronickou řídicí jednotkou ES4000 Standard vybavenou monochromatickým displejem
- ovládání strojů s frekvenčním měničem IVR řídicí jednotkou ES4000 Advanced s grafickým displejem, rozšířenými funkcemi a většími možnostmi síťové komunikace
- možnost stroje s integrovanou kondenzační sušičkou v jedné skříni kompresoru pro úsporu místa a snazší instalaci
- určené zejména pro střední a větší výrobní podniky s vysokými nároky na nízké provozní náklady

**MARK**



Šroubové kompresory RMD												
Obj.č.		Výkon		Tlak (bar)	Příkon (kW)	Závit	Hlučnost dB(A)	Rozměry (mm)			Hmotnost (kg)	
vzduchem chlazené	vodou chlazené	(l/min)	(m³/h)					d	š	v		
○ RMD2-55/7,5	○ RMD2-55/7,5W	9 617	577	7,5	55,0	2"	72	1 660	1 060	1 630	1 100	
○ RMD2-55/8,5	○ RMD2-55/8,5W	9 017	541	8,5	55,0	2"	72	1 660	1 060	1 630	1 100	
○ RMD2-55/10	○ RMD2-55/10W	8 400	504	10	55,0	2"	71	1 660	1 060	1 630	1 100	
○ RMD2-55/13	○ RMD2-55/13W	7 233	434	13	55,0	2"	71	1 660	1 060	1 630	1 100	
○ RMD2-75/7,5	○ RMD2-75/7,5W	12 517	751	7,5	75,0	2"	75	1 660	1 060	1 630	1 287	
○ RMD2-75/8,5	○ RMD2-75/8,5W	11 933	716	8,5	75,0	2"	75	1 660	1 060	1 630	1 287	
○ RMD2-75/10	○ RMD2-75/10W	10 717	643	10	75,0	2"	74	1 660	1 060	1 630	1 287	
○ RMD2-75/13	○ RMD2-75/13W	9 417	565	13	75,0	2"	74	1 660	1 060	1 630	1 287	

**MARK**



Šroubové kompresory RMD - IVR s frekvenčním měničem												
Obj.č.		Min. / max. výkon		Tlak (bar)	Příkon (kW)	Závit	Hlučnost dB(A)	Rozměry (mm)			Hmotnost (kg)	
vzduchem chlazené	vodou chlazené	(l/min)	(m³/h)					d	š	v		
○ RMD2-55/9,5IVR	○ RMD2-55/9,5WIVR	2 883-8 150	173-489	10	55,0	2"	72	1 660	1 060	1 630	1 170	
○ RMD2-55/12,5IVR	○ RMD2-55/12,5WIVR	2 517-7 017	151-421	13	55,0	2"	71	1 660	1 060	1 630	1 170	
○ RMD2-75/9,5IVR	○ RMD2-75/9,5WIVR	3 750-10 400	225-624	10	75,0	2"	75	1 660	1 060	1 630	1 357	
○ RMD2-75/12,5IVR	○ RMD2-75/12,5WIVR	3 217-9 133	193-548	13	75,0	2"	74	1 660	1 060	1 630	1 357	

**MARK**



Šroubové kompresory RMD s integrovanou sušičkou												
Obj.č.		Výkon		Tlak (bar)	Příkon (kW)	Závit	Hlučnost dB(A)	Rozměry (mm)			Hmotnost (kg)	
vzduchem chlazené	vodou chlazené	(l/min)	(m³/h)					d	š	v		
○ RMD2-55/7,5D	○ RMD2-55/7,5WD	9 617	577	7,5	55,0	2"	72	2 510	1 060	1 630	1 373	
○ RMD2-55/8,5D	○ RMD2-55/8,5WD	9 017	541	8,5	55,0	2"	72	2 510	1 060	1 630	1 373	
○ RMD2-55/10D	○ RMD2-55/10WD	8 400	504	10	55,0	2"	71	2 510	1 060	1 630	1 373	
○ RMD2-55/13D	○ RMD2-55/13WD	7 233	434	13	55,0	2"	71	2 510	1 060	1 630	1 373	
○ RMD2-75/7,5D	○ RMD2-75/7,5WD	12 517	751	7,5	75,0	2"	75	2 510	1 060	1 630	1 560	
○ RMD2-75/8,5D	○ RMD2-75/8,5WD	11 933	716	8,5	75,0	2"	75	2 510	1 060	1 630	1 560	
○ RMD2-75/10D	○ RMD2-75/10WD	10 717	643	10	75,0	2"	74	2 510	1 060	1 630	1 560	
○ RMD2-75/13D	○ RMD2-75/13WD	9 417	565	13	75,0	2"	74	2 510	1 060	1 630	1 560	

**MARK**



Šroubové kompresory RMD - IVR s frekvenčním měničem a s integrovanou sušičkou												
Obj.č.		Min. / max. výkon		Tlak (bar)	Příkon (kW)	Závit	Hlučnost dB(A)	Rozměry (mm)			Hmotnost (kg)	
vzduchem chlazené	vodou chlazené	(l/min)	(m³/h)					d	š	v		
○ RMD2-55/9,5DIVR	○ RMD2-55/9,5WDIVR	2 883-8 150	173-489	10	55,0	2"	72	2 510	1 060	1 630	1 443	
○ RMD2-55/12,5DIVR	○ RMD2-55/12,5WDIVR	2 517-7 017	151-421	13	55,0	2"	71	2 510	1 060	1 630	1 443	
○ RMD2-75/9,5DIVR	○ RMD2-75/9,5WDIVR	3 750-10 400	225-624	10	75,0	2"	75	2 510	1 060	1 630	1 630	
○ RMD2-75/12,5DIVR	○ RMD2-75/12,5WDIVR	3 217-9 133	193-548	13	75,0	2"	74	2 510	1 060	1 630	1 630	

Pozn. - veškeré technické údaje jsou uvedeny pro stroje se vzduchovým chlazením

související zboží:

Oleje  
str. 804



Filtry  
str. 534



Separátory voda-olej  
str. 556



Potrubní rozvody  
str. 812



# Šroubové kompresory RME

## s příkony 75 - 90 kW

- šroubové kompresory s pohonem pomocí koaxiální spojky pro maximální efektivitu stlačování
- vzduchové chlazení pomocí ventilátoru
- řízení chodu ON-OFF nebo ve verzi IVR s plynulou regulací otáček pomocí frekvenčního měniče
- ovládání strojů ON-OFF elektronickou řídicí jednotkou ES4000 Standard vybavenou monochromatickým displejem
- ovládání strojů s frekvenčním měničem IVR řídicí jednotkou ES4000 Advanced s grafickým displejem, rozšířenými funkcemi a většími možnostmi síťové komunikace
- obě řídicí jednotky ES4000 jsou vybaveny 4 LED diodami pro signalizaci poruch a ovládacími tlačítky
- určené zejména pro střední a větší výrobní podniky s vysokými nároky na nízké provozní náklady

Šroubové kompresory RME – vzduchem chlazené										
Obj.č.	Výkon		Tlak (bar)	Příkon (kW)	Závit	Hlučnost dB(A)	Rozměry (mm)			Hmotnost (kg)
	(l/min)	(m <sup>3</sup> /h)					d	š	v	
○ RME2-75/7,5	14 280	856	7,5	75,0	2"	72	1 860	1 060	1 630	1 540
○ RME2-75/8,5	13 500	809	8,5	75,0	2"	72	1 860	1 060	1 630	1 540
○ RME2-75/10	12 000	720	10	75,0	2"	71	1 860	1 060	1 630	1 540
○ RME2-75/13	10 140	610	13	75,0	2"	71	1 860	1 060	1 630	1 540
○ RME2-90/7,5	15 720	944	7,5	90,0	2"	74	1 860	1 060	1 630	1 570
○ RME2-90/8,5	15 600	935	8,5	90,0	2"	74	1 860	1 060	1 630	1 570
○ RME2-90/10	14 220	854	10	90,0	2"	73	1 860	1 060	1 630	1 570
○ RME2-90/13	11 640	700	13	90,0	2"	73	1 860	1 060	1 630	1 570



Šroubové kompresory RME-IVR s frekvenčním měničem – vzduchem chlazené										
Obj.č.	Min. / max. výkon		Tlak (bar)	Příkon (kW)	Závit	Hlučnost dB(A)	Rozměry (mm)			Hmotnost (kg)
	(l/min)	(m <sup>3</sup> /h)					d	š	v	
○ RME2-75/9,5IVR	4 260-11 640	257-698	10	75,0	2"	72	1 860	1 060	1 630	1 610
○ RME2-75/12,5IVR	3 600-9 840	216-592	13	75,0	2"	71	1 860	1 060	1 630	1 610
○ RME2-90/9,5IVR	4 740-13 800	283-828	10	90,0	2"	74	1 860	1 060	1 630	1 640
○ RME2-90/12,5IVR	4 260-11 340	256-679	13	90,0	2"	73	1 860	1 060	1 630	1 640



Šroubové kompresory RME – vodou chlazené										
Obj.č.	Výkon		Tlak (bar)	Příkon (kW)	Závit	Hlučnost dB(A)	Rozměry (mm)			Hmotnost (kg)
	(l/min)	(m <sup>3</sup> /h)					d	š	v	
○ RME2-75/7,5W	14 280	856	7,5	75,0	2"	72	1 860	1 060	1 630	1 540
○ RME2-75/8,5W	13 500	809	8,5	75,0	2"	72	1 860	1 060	1 630	1 540
○ RME2-75/10W	12 000	720	10	75,0	2"	71	1 860	1 060	1 630	1 540
○ RME2-75/13W	10 140	610	13	75,0	2"	71	1 860	1 060	1 630	1 540
○ RME2-90/7,5W	15 720	944	7,5	90,0	2"	74	1 860	1 060	1 630	1 570
○ RME2-90/8,5W	15 600	935	8,5	90,0	2"	74	1 860	1 060	1 630	1 570
○ RME2-90/10W	14 220	854	10	90,0	2"	73	1 860	1 060	1 630	1 570
○ RME2-90/13W	11 640	700	13	90,0	2"	73	1 860	1 060	1 630	1 570



Pozn. - veškeré technické údaje jsou uvedeny pro stroje se vzduchovým chlazením

Šroubové kompresory RME-IVR s frekvenčním měničem – vodou chlazené										
Obj.č.	Min. / max. výkon		Tlak (bar)	Příkon (kW)	Závit	Hlučnost dB(A)	Rozměry (mm)			Hmotnost (kg)
	(l/min)	(m <sup>3</sup> /h)					d	š	v	
○ RME2-75/9,5WIVR	4 260-11 640	257-698	10	75,0	2"	72	1 860	1 060	1 630	1 610
○ RME2-75/12,5WIVR	3 600-9 840	216-592	13	75,0	2"	71	1 860	1 060	1 630	1 610
○ RME2-90/9,5WIVR	4 740-13 800	283-828	10	90,0	2"	74	1 860	1 060	1 630	1 640
○ RME2-90/12,5WIVR	4 260-11 340	256-679	13	90,0	2"	73	1 860	1 060	1 630	1 640

Pozn. - veškeré technické údaje jsou uvedeny pro stroje se vzduchovým chlazením



## Šroubové kompresory RME a RMF

pohon pomocí koaxiální spojky  
příkony 110 - 132 - 160 kW

# K M A R K

Šroubové kompresory z řad RME a RMF jsou určeny pro velké výrobní závody a energetické provozy s nároky na vysokou efektivitu stlačování a nízké provozní náklady. Pohon kompresorů je realizován pomocí koaxiální spojky, která výrazně zvyšuje přenos energie z motoru do šroubového bloku a zlepšuje výkonost kompresoru. Kompresory lze dodat buď ve vzduchem nebo vodou chlazené verzi a jsou ovládané pomocí elektronické řídicí jednotky Airlogic. V nabídce jsou u všech příkonů tlakové verze 7,5 - 8 - 10 - 13 bar. K dispozici je mnoho volitelných variant pro dodávku přesně podle požadavků zákazníka.



### Elektronická řídicí jednotka AIRLOGIC

#### Funkce:

- konfigurace operačního systému
- týdenní program se dvěma tlakovými poli
- přístup přes heslo
- automatický restart
- dálkové řízení
- paměť s 10 posledními chybovými hlášeními
- procentuální kalkulace doby provozu
- současné řízení několika strojů
- plánování údržby

#### Řízení:

- vstupní a výstupní signály
- dodávka tlaku
- tlakový spád v separátoru

#### Prevence:

- špatný směr otáček
- nízká startovací teplota
- start stroje pod tlakem
- automatický restart po dlouhé periodě zastavení práce
- přetlak v separátoru

#### Ochrana:

- motoru limitováním počtu startů
- kompresoru proti přehřátí

#### Standardní výbava:

- vstupní filtr
- zařízení ke kontrole kapacity
- šroubový kompresor s asymetrickými profily rotorů
- přímé spojení motoru s kompresorem přes elastickou spojku
- samočinné vyrovnávání
- 4-pólový elektromotor IP55, třídy F
- separátor vzduch-olej
- olejový filtr
- chladič vzduchu a oleje
- regulační ventil tlaku oleje
- řídicí panel přepínače hvězda-trojúhelník
- elektronické řízení
- odhlučňný kryt stroje



#### Volitelné varianty:

- separátor kondenzátu
- řízení Multicontrol
- filtr pro prašné prostředí
- sada rekuperace energie

Obrázek: tok chladicího vzduchu u RMF110

## Šroubové kompresory RME a RMF

s příkony 110 - 132 - 160 kW

- šroubové kompresory s pohonem pomocí koaxiální spojky pro maximální efektivitu stlačování
- vzduchové chlazení pomocí ventilátoru nebo vodní chlazení (na dotaz)
- řízení chodu ON-OFF ovládané elektronikou řídicí jednotkou AIRLOGIC
- určené zejména pro velké výrobní podniky a energetické závody s vysokými nároky na nízké provozní náklady

Šroubové kompresory RME-RMF											
Obj.č.	Výkon	Tlak (bar)	Příkon (kW)	Závit	Hlučnost dB(A)	Rozměry (mm)			Hmotnost (kg)		
						d	š	v			
○ RME110/7,5	19 583	1 175	7,5	110	2"	75	2 150	1 100	1 600	1 810	
○ RME110/8	18 983	1 139	8	110	2"	75	2 150	1 100	1 600	1 810	
○ RME110/10	17 083	1 025	10	110	2"	75	2 150	1 100	1 600	1 810	
○ RME110/13	14 667	880	13	110	2"	75	2 150	1 100	1 600	1 790	
○ RMF110/7,5	19 867	1 192	7,5	110	3"	75	2 860	1 500	1 940	2 931	
○ RMF110/8	19 050	1 143	8	110	3"	75	2 860	1 500	1 940	2 931	
○ RMF110/10	17 133	1 028	10	110	3"	75	2 860	1 500	1 940	2 931	
○ RMF110/13	14 433	866	13	110	3"	75	2 860	1 500	1 940	2 931	
○ RMF132/7,5	23 583	1 415	7,5	132	3"	75	2 860	1 500	1 940	3 020	
○ RMF132/8	22 633	1 358	8	132	3"	75	2 860	1 500	1 940	3 020	
○ RMF132/10	20 517	1 231	10	132	3"	75	2 860	1 500	1 940	3 020	
○ RMF132/13	16 850	1 011	13	132	3"	75	2 860	1 500	1 940	3 020	
○ RMF160/7,5	28 617	1 717	7,5	160	3"	73	2 842	1 610	1 992	2 830	
○ RMF160/8	27 350	1 641	8	160	3"	73	2 842	1 610	1 992	2 830	
○ RMF160/10	24 822	1 490	10	160	3"	73	2 842	1 610	1 992	2 830	
○ RMF160/13	20 517	1 231	13	160	3"	73	2 842	1 610	1 992	2 830	

Pozn. - veškeré technické údaje jsou uvedeny pro stroje se vzduchovým chlazením



## Šroubové kompresory RME-IVR a RMF-IVR

s frekvenčním měničem a s příkony 110 - 132 - 180 kW

- šroubové kompresory s pohonem pomocí koaxiální spojky pro maximální efektivitu stlačování
- veškeré technické specifikace shodné s kompresory RME a RMF ve verzi ON-OFF
- určené zejména pro velké výrobní podniky a energetické závody s vysokými nároky na nízké provozní náklady

Šroubové kompresory RME-IVR a RMF-IVR s frekvenčním měničem											
Obj.č.	Min / max. výkon	Tlak (bar)	Příkon (kW)	Závit	Hlučnost dB(A)	Rozměry (mm)			Hmotnost (kg)		
						d	š	v			
○ RME110/9,5IVR	3 367-16 983	202-1 019	10	110	3"	75	2 160	1 100	1 600	1 860	
○ RME110/12,5IVR	2 367-14 717	142-883	13	110	3"	75	2 160	1 100	1 600	1 860	
○ RMF132/9,5IVR	5 167-22 667	310-1 360	10	132	3"	75	2 860	1 500	1 940	2 509	
○ RMF132/12,5IVR	6 250-19 717	375-1 183	13	132	3"	75	2 860	1 500	1 940	2 509	
○ RMF180/9,5IVR	4 600-26 917	276-1 615	10	180	3"	73	2 942	1 610	1 992	3 550	
○ RMF180/12,5IVR	4 717-21 917	283-1 315	13	180	3"	73	2 942	1 610	1 992	3 550	

Pozn. - veškeré technické údaje jsou uvedeny pro stroje se vzduchovým chlazením



### Koaxiální spojka

Převod mezi elektromotorem a šroubovým blokem pomocí koaxiální spojky je nejmodernějším způsobem pohonu:

- zvyšuje výkon kompresoru a snižuje náklady na provoz
- odbourává výměny klínových řemenů
- zlepšuje spolehlivost kompresoru a minimalizuje havárie
- snižuje hlučnost



## Elektronický řídicí systém EControl 6

- moderní elektronický řídicí systém pro ovládání chodu sítě kompresorů
- 3,5" barevný grafický displej, skříň s krytím IP55 a možností montáže na zeď
- řízení chodu až 6 kompresorů včetně chodu více kompresorů IVR
- umožnění provozu v síti CAN nebo v zákaznické síti Mod/Profibus
- možnost nastavení různých tlakových pásem a týdenního režimu provozu
- zobrazování dat a nastavování chodu buď na LCD displeji nebo v prohlížeči sítě Ethernet
- dva režimy chodu - metodou srovnávání počtu motohodin nebo pomocí ruční sekvenční metody

MARK



Elektronický řídicí systém EControl 6				
	Obj.č.	Popis	Počet kompresorů	Displej
o	ECO-6	elektronický řídicí systém	6	LED 3,5"

## Rekuperační jednotky Energy Box

pro kompresory s příkony 11-180 kW

- efektivní zařízení pro využití tepelné energie z kompresoru
- jednotky Energy Box se připojují do horké části olejového okruhu a jsou tvořeny výměníkem olej-voda ovládaným pomocí termostatických ventilů
- použití pro ohřev užitkové vody např. topných systémů, sprch apod.
- výrazné snížení nákladů a rychlá návratnost investice

MARK



Rekuperační jednotky Energy Box									
	Obj.č.	Kompresor (kW)	Využití energie (kW)	Objem ohřáté vody m <sup>3</sup> /rok		Rozměry (mm)			Hmotnost (kg)
				při 70°C (Δ 20°C)	při 70°C (Δ 50°C)	d	š	v	
o	EB11-30	11 - 30	8,9 - 24,2	1 147 - 3122	459 - 1248	1 027	638	863	100
o	EB30-55	30 - 55	24,2 - 44,4	3 122 - 5728	1 248 - 2291	1 027	638	863	106
o	EB55-90	55 - 90	44,4 - 72,7	5 728 - 9378	2 291 - 3751	1 027	638	863	111
o	EB90-180	90 - 180	72,7 - 145,4	9 378 - 18750	3 751 - 7500	1 027	638	863	145

## Oleje pro šroubové kompresory

- originální vysoce kvalitní maziva pro šroubové kompresory MARK
- aditiva pro zajištění speciálních vlastností a pro perfektní lubrikaci šroubového kompresoru
- oleje Fluidtech: minerální oleje pro běžné průmyslové využití, životnost 2 000 MH
- oleje ScrewGuard Plus: minerální oleje pro vysokou zátěž, životnost 4 000 MH
- oleje ScrewGuard Xtra: syntetické oleje s dlouhou životností 8 000 MH / 2 roky
- oleje ScrewGuard FoodGrade: oleje pro potravinářské aplikace a obalový průmysl, životnost 4 000 MH

**Upozornění:** oleje ScrewGuard jsou určeny výhradně pro kompresory uzpůsobené jejich použití, aplikaci vždy konzultujte s naší firmou; nemíchejte oleje Fluidtech a ScrewGuard s jinými mazivy

Oleje Fluidtech pro šroubové kompresory						
	Obj.č.	Typ oleje	Objem (l)	Balení	Životnost	Struktura
•	FLU-5	Fluidtech	5	kanystr	2 000 MH / 1 rok	minerální
•	FLU-20	Fluidtech	20	kanystr	2 000 MH / 1 rok	minerální
•	FLU-209	Fluidtech	209	sud	2 000 MH / 1 rok	minerální
•	SGP-5	ScrewGuard Plus	5	kanystr	4 000 MH / 1 rok	minerální
•	SGP-20	ScrewGuard Plus	20	kanystr	4 000 MH / 1 rok	minerální
•	SGP-209	ScrewGuard Plus	209	sud	4 000 MH / 1 rok	minerální
•	SGX-5	ScrewGuard Xtra	5	kanystr	8 000 MH / 2 roky	syntetická
•	SGX-20	ScrewGuard Xtra	20	kanystr	8 000 MH / 2 roky	syntetická
•	SGX-209	ScrewGuard Xtra	209	sud	8 000 MH / 2 roky	syntetická
•	SGF-20	ScrewGuard FoodGrade	20	kanystr	4 000 MH / 1 rok	potravinářství



## Rekuperace tepelné energie z kompresoru

- 80 až 93 procent elektrické energie je přeměněno v teplo a ztraceno vyzářením
- rekuperační energetické systémy mohou zachytit část této ztracené energie
- množství rekuperované energie (tepla) závisí na velikosti kompresoru a jeho vytížení (hodin/rok)
- rekuperovat lze mezi 50 a 90 procenty
- teplo může být transformováno do užitečné práce ohřevu vzduchu nebo vody
- lze dosáhnout teploty vody až do 90 °C

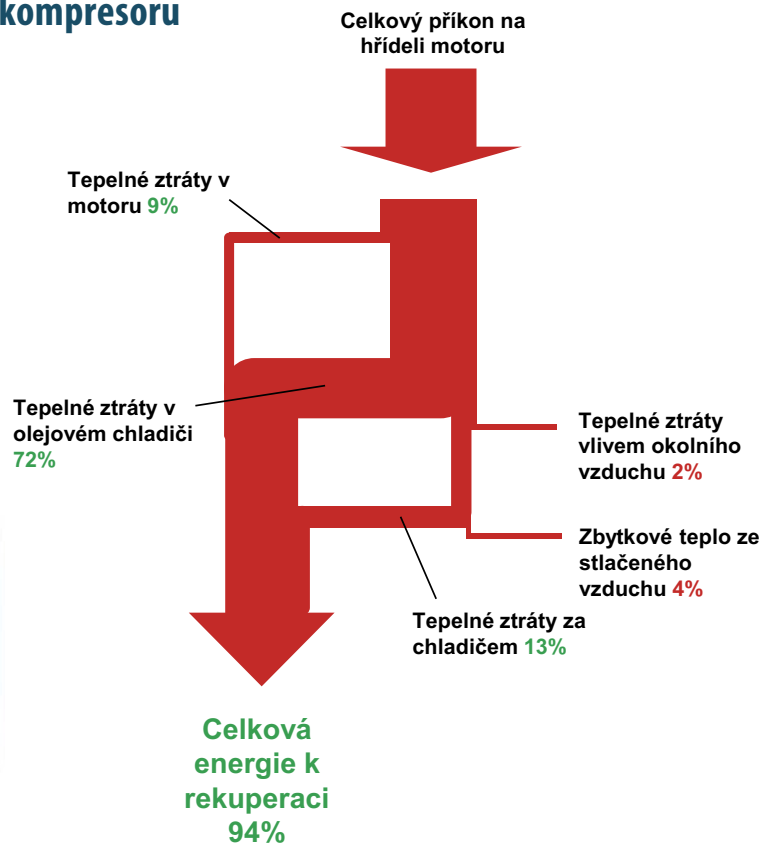

## Profesionální údržba

Vezmeme-li v úvahu jak finančně náročná je odstávka výroby, je nezbytné věnovat velkou péči pravidelné údržbě stroje.

Při použití originálních náhradních dílů MARK a olejů FLUIDTECH a SCREWGWARD garantujeme kompresoru efektivní a spolehlivý provoz po dlouhou dobu.

Firma MARK má pro periodickou údržbu stroje připravenou celou škálu servisních sad pro rozličné typy periodických výměn.



## Originální díly - zajištění kvality stroje

Označení "original part" potvrzuje, že takto značené díly splňují specifická testovací kritéria. Všechny díly jsou určeny k odpovídajícím kompresorům a je možno je použít pouze pro daný stroj. Náhradní díly byly skrz na skrz testovány a byl zajištěn maximální dozor nad jejich výrobou, tak aby umožnily kompresoru co nejdelší životnost a snížily náklady vlastníka stroje na absolutní minimum. Ohledně bezpečnosti neděláme žádné kompromisy! Použití originálního a certifikovaného náhradního dílu zajistí kompresoru plnohodnotnou kvalitu jednotlivých komponent a spolehlivost provozu. Použitím originálních dílů rovněž splníte záruční podmínky výrobce.

# Měření spotřeby vzduchu MBox

## Analýza spotřeby stlačeného vzduchu a simulace nového stroje



- originální měřicí systém pro měření spotřeby stlačeného vzduchu u šroubových kompresorů
- jednoduchá instalace proudových smyček kolem fází elektromotoru a následně týdenní kontinuální měření odebíraného proudu v sekundových intervalech
- lze měřit najednou až 8 kompresorů
- po naměření hodnot následuje seřazení dat z paměťové karty do počítače a analýza zjištěných dat ve speciálním software
- vyhodnocení dat chodu v zátěži a naprázdno a následná transformace dat do ekonomického rozboru
- na základě dat navrhne nový stroj MARK a zhodnotíme finanční ztráty a návratnost investice do efektivnějšího stroje
- zákazníkovi je z měření předána zpráva ve formě reportu s výstupními hodnotami, doporučeními, grafy spotřeby a simulací nového stroje
- z měření MBox zákazník zjistí - kvantifikaci případných úniků, součet zbytečného chodu naprázdno, zda je stroj dobře nadimenzován, možnost úspor díky pořízení moderního a efektivního stroje s frekvenčním měničem

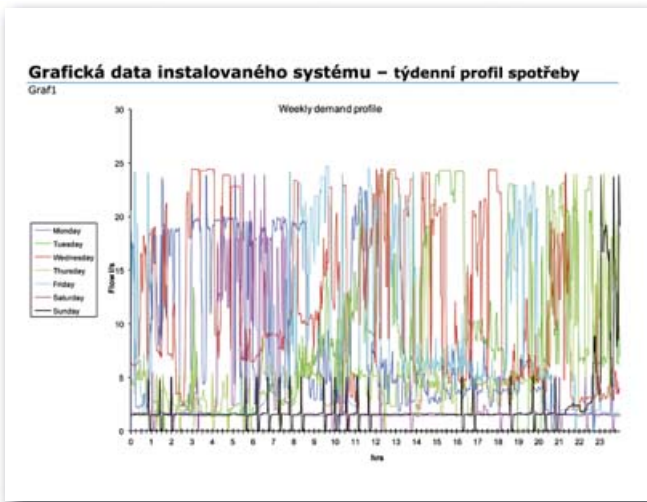

**Tato služba poskytuje uživateli následující výhody:**

- aktuální zaznamenání týdenního stavu zátěže kompresorů
- současně může být zapojeno až 8 kompresorů
- měření vícenásobných sítí, vzdálenost strojů od sebe je neomezená
- simulace spotřeby při použití jiných značek kompresorů
- proudový analogový vstup + 4-20 mA = mnoho možností
- analýza dat, vizualizace dat získaného z měření
- kompletní zpráva o měření, export grafu ve formátu bmp

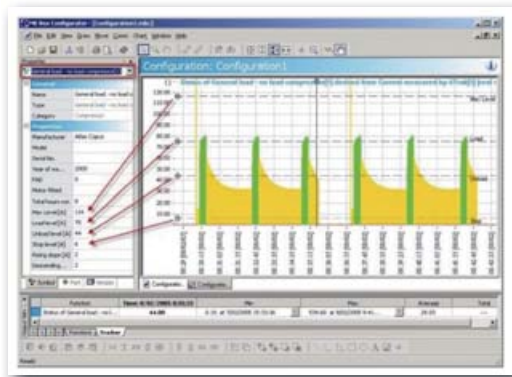
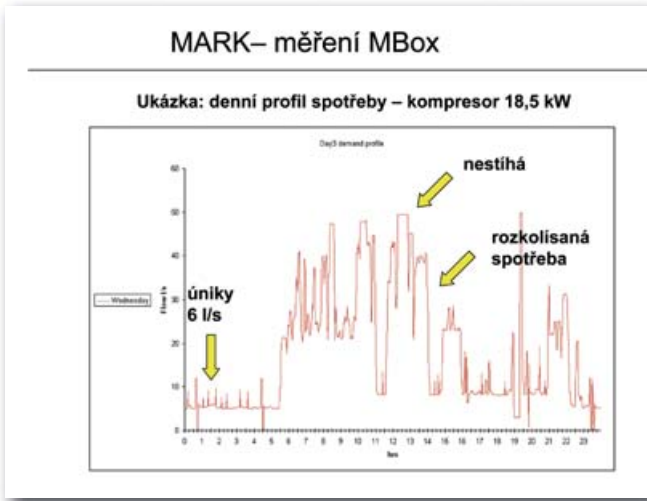

## Bezolejové spirálové kompresory

řada Spiral Air s příkony 1,5 až 5,5 kW

### Spirálové kompresory

Stlačování vzduchu z atmosféry až na požadovaný výstupní tlak probíhá postupně a bez kontaktu za použití kovových pohyblivých dílů progresivní a kontinuální cestou díky fixovanému spirálovému elementu a druhému, který je pohyblivý. Kontinuální opakování procesu stlačování umožňuje nepřetržitou a konstantní dodávku stlačeného vzduchu. Absence maziva v kompresní komoře umožňuje vyrobít stlačený vzduch bez obsahu oleje.

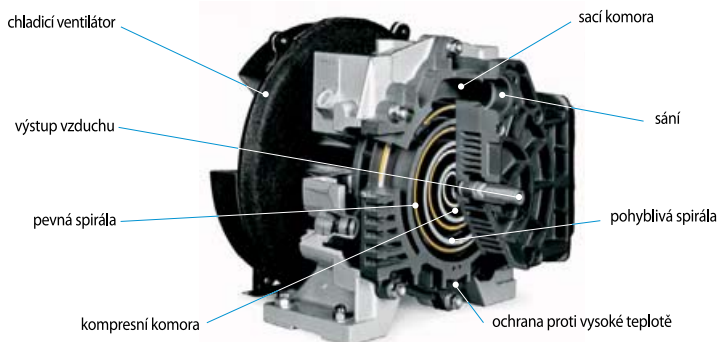

Malé množství pohyblivých částí, absence vibrací, použití spolehlivých materiálů, samotná struktura kompresoru a dlouhá doba testování při nejnáročnějších podmínkách jsou naší garancí bezpečného a spolehlivého provozu po celou dobu jeho životnosti



## Bezolejové šroubové kompresory

řada WIS s příkony 30 až 55 kW

Díky pokračující evoluci v oblasti pneumatického nářadí, strojírenství a výrobních procesů vyžadují některé aplikace stlačený vzduch absolutně zbavený oleje. Potravinářský a nápojový průmysl, laboratoře a nemocniční provoz jsou typickým příkladem těchto nároků; řešením jsou kompresory WIS, které plně uspokojují tyto náročné požadavky a dodávají vzduch bez oleje a navíc s následujícími výhodami:

- **jistota**  
žádný risk v oblasti kontaminace olejem
- **málo údržby**  
není třeba použití filtrů a výměny jejich vložek
- **úspora energie**  
žádné ztráty v důsledku tlakového spádu při použití filtrů
- **ochrana životního prostředí**  
není třeba likvidovat kondenzát a není třeba vlastnit zařízení na jeho likvidaci
- **kvalita vzduchu**  
dodávka stlačeného vzduchu třídy 0 tj. nejvyšší možné kvality



### Technologie WIS®

Kompresory WIS mají velice nízkou teplotu výstupního vzduchu díky vodnímu vstříkávání. Je v nich integrován reverzní osmotický systém, který zbavuje vodu používanou v kompresoru minerálů, sedimentů a bakterií.

Dalšími specifickými komponenty, jimiž jsou WIS vybaveny jsou nerezové díly: zásobník vody a tělo filtru a dále mosazné spojky a spoje.

Šroubový blok má tělo vyrobené ze slitiny hliníku a bronzu a rotory s polymerizovanou keramikou.

WIS jsou ovládány sofistikovanou řídicí jednotkou se všemi potřebnými funkcemi.

## Spirálové kompresory Spiral Air

s příkony 1,5 – 5,5 kW

- speciální bezolejové kompresory pro trvalý provoz a dodávku bezolejového vzduchu dle ISO 8573-1 třídy 0
- standardně vybavené elektromotorem s vysokou efektivitou IE3; pomaloběžné provedení s nízkou hlučností
- eliminace instalace a údržby filtrů, snížení nákladů na údržbu díky absenci olejového systému
- různé stavební varianty s nádobami 30-270-500 litrů a ve verzi bez sušičky nebo s integrovanou sušičkou
- určené zejména pro oblast potravinářství, nápojového průmyslu, farmacie, nemocnic, laboratoří a všude kde je zapotřebí 100% eliminace rizika kontaminace olejem



**Kompresory Spiral Air - samostatné**

Obj.č.	Výkon		Tlak (bar)	Příkon (kW)	Napětí (V/Hz)	Závit	Hlučnost dB(A)	Rozměry (mm)			Hmotnost (kg)	Vzdušník (l)
	(l/min)	(m³/h)						d	š	v		
○ SPR2/8W	173	10,4	8	1,5	230/50	1/2"	53	760	690	840	120	-
○ SPR2/10W	113	6,8	10	1,5	230/50	1/2"	53	760	690	840	120	-
○ SPR3/8	252	15,1	8	2,2	400/50	1/2"	55	760	690	840	125	-
○ SPR3/10	203	12,2	10	2,2	400/50	1/2"	55	760	690	840	125	-
○ SPR3/8W	252	15,1	8	2,2	230/50	1/2"	55	760	690	840	125	-
○ SPR3/10W	203	12,2	10	2,2	230/50	1/2"	55	760	690	840	125	-
○ SPR5/8	402	24,1	8	3,7	400/50	1/2"	57	760	690	840	133	-
○ SPR5/10	353	21,2	10	3,7	400/50	1/2"	57	760	690	840	133	-
○ SPR8/8	588	35,3	8	5,5	400/50	1/2"	59	760	690	840	157	-
○ SPR8/10	457	27,4	10	5,5	400/50	1/2"	59	760	690	840	157	-



**Kompresory Spiral Air - samostatné, se sušičkou**

Obj.č.	Výkon		Tlak (bar)	Příkon (kW)	Napětí (V/Hz)	Závit	Hlučnost dB(A)	Rozměry (mm)			Hmotnost (kg)	Vzdušník (l)
	(l/min)	(m³/h)						d	š	v		
○ SPR2/8DW	173	10,4	8	1,5	230/50	1/2"	53	1 025	690	840	151	-
○ SPR2/10DW	113	6,8	10	1,5	230/50	1/2"	53	1 025	690	840	151	-
○ SPR3/8D	252	15,1	8	2,2	400/50	1/2"	55	1 025	690	840	156	-
○ SPR3/10D	203	12,2	10	2,2	400/50	1/2"	55	1 025	690	840	156	-
○ SPR3/8DW	252	15,1	8	2,2	230/50	1/2"	55	1 025	690	840	156	-
○ SPR3/10DW	203	12,2	10	2,2	230/50	1/2"	55	1 025	690	840	156	-
○ SPR5/8D	402	24,1	8	3,7	400/50	1/2"	57	1 025	690	840	164	-
○ SPR5/10D	353	21,2	10	3,7	400/50	1/2"	57	1 025	690	840	164	-
○ SPR8/8D	588	35,3	8	5,5	400/50	1/2"	59	1 025	690	840	188	-
○ SPR8/10D	457	27,4	10	5,5	400/50	1/2"	59	1 025	690	840	188	-



**Kompresory Spiral Air - na tlakové nádobě 30 litrů**

Obj.č.	Výkon		Tlak (bar)	Příkon (kW)	Napětí (V/Hz)	Závit	Hlučnost dB(A)	Rozměry (mm)			Hmotnost (kg)	Vzdušník (l)
	(l/min)	(m³/h)						d	š	v		
○ SPR2/8W-30	173	10,4	8	1,5	230/50	1/2"	53	760	690	1 160	155	30
○ SPR2/10W-30	113	6,8	10	1,5	230/50	1/2"	53	760	690	1 160	155	30
○ SPR3/8-30	252	15,1	8	2,2	400/50	1/2"	55	760	690	1 160	155	30
○ SPR3/10-30	203	12,2	10	2,2	400/50	1/2"	55	760	690	1 160	155	30
○ SPR3/8W-30	252	15,1	8	2,2	230/50	1/2"	55	760	690	1 160	155	30
○ SPR3/10W-30	203	12,2	10	2,2	230/50	1/2"	55	760	690	1 160	155	30
○ SPR5/8-30	402	24,1	8	3,7	400/50	1/2"	57	760	690	1 160	168	30
○ SPR5/10-30	353	21,2	10	3,7	400/50	1/2"	57	760	690	1 160	168	30
○ SPR8/8-30	588	35,3	8	5,5	400/50	1/2"	59	760	690	1 160	192	30
○ SPR8/10-30	457	27,4	10	5,5	400/50	1/2"	59	760	690	1 160	192	30



**Kompresory Spiral Air - na tlakové nádobě 270 litrů**

Obj.č.	Výkon		Tlak (bar)	Příkon (kW)	Napětí (V/Hz)	Závit	Hlučnost dB(A)	Rozměry (mm)			Hmotnost (kg)	Vzdušník (l)
	(l/min)	(m³/h)						d	š	v		
○ SPR2/8W-270	173	10,4	8	1,5	230/50	1/2"	53	1 275	690	1 450	200	270
○ SPR2/10W-270	113	6,8	10	1,5	230/50	1/2"	53	1 275	690	1 450	200	270
○ SPR3/8-270	252	15,1	8	2,2	400/50	1/2"	55	1 275	690	1 450	200	270
○ SPR3/10-270	203	12,2	10	2,2	400/50	1/2"	55	1 275	690	1 450	200	270
○ SPR3/8W-270	252	15,1	8	2,2	230/50	1/2"	55	1 275	690	1 450	200	270
○ SPR3/10W-270	203	12,2	10	2,2	230/50	1/2"	55	1 275	690	1 450	200	270
○ SPR5/8-270	402	24,1	8	3,7	400/50	1/2"	57	1 275	690	1 450	213	270
○ SPR5/10-270	353	21,2	10	3,7	400/50	1/2"	57	1 275	690	1 450	213	270
○ SPR8/8-270	588	35,3	8	5,5	400/50	1/2"	59	1 275	690	1 450	262	270
○ SPR8/10-270	457	27,4	10	5,5	400/50	1/2"	59	1 275	690	1 450	262	270

# Spirálové kompresory Spiral Air

s příkony 1,5 – 5,5 kW

## Kompresory Spiral Air - na tlakové nádobě 500 litrů

	Obj.č.	Výkon		Tlak (bar)	Příkon (kW)	Napětí (V/Hz)	Závit	Hlučnost dB(A)	Rozměry (mm)			Hmotnost (kg)	Vzdušník (l)
		(l/min)	(m³/h)						d	š	v		
○	SPR2/8W-500	173	10,4	8	1,5	230/50	1/2"	53	2 055	690	1 450	150	500
○	SPR2/10W-500	113	6,8	10	1,5	230/50	1/2"	53	2 055	690	1 450	150	500
○	SPR3/8-500	252	15,1	8	2,2	400/50	1/2"	55	2 055	690	1 450	150	500
○	SPR3/10-500	203	12,2	10	2,2	400/50	1/2"	55	2 055	690	1 450	150	500
○	SPR3/8W-500	252	15,1	8	2,2	230/50	1/2"	55	2 055	690	1 450	150	500
○	SPR3/10W-500	203	12,2	10	2,2	230/50	1/2"	55	2 055	690	1 450	150	500
○	SPR5/8-500	402	24,1	8	3,7	400/50	1/2"	57	2 055	690	1 450	263	500
○	SPR5/10-500	353	21,2	10	3,7	400/50	1/2"	57	2 055	690	1 450	263	500
○	SPR8/8-500	588	35,3	8	5,5	400/50	1/2"	59	2 055	690	1 450	322	500
○	SPR8/10-500	457	27,4	10	5,5	400/50	1/2"	59	2 055	690	1 450	322	500



## Kompresory Spiral Air - na tlakové nádobě 30 litrů, se sušičkou

	Obj.č.	Výkon		Tlak (bar)	Příkon (kW)	Napětí (V/Hz)	Závit	Hlučnost dB(A)	Rozměry (mm)			Hmotnost (kg)	Vzdušník (l)
		(l/min)	(m³/h)						d	š	v		
○	SPR2/8DW-30	173	10,4	8	1,5	230/50	1/2"	53	760	690	1160	191	30
○	SPR2/10DW-30	113	6,8	10	1,5	230/50	1/2"	53	760	690	1160	191	30
○	SPR3/8D-30	252	15,1	8	2,2	400/50	1/2"	55	1023	690	1160	196	30
○	SPR3/10D-30	203	12,2	10	2,2	400/50	1/2"	55	1023	690	1160	196	30
○	SPR3/8DW-30	252	15,1	8	2,2	230/50	1/2"	55	1023	690	1160	196	30
○	SPR3/10DW-30	203	12,2	10	2,2	230/50	1/2"	55	1023	690	1160	196	30
○	SPR5/8D-30	402	24,1	8	3,7	400/50	1/2"	57	1023	690	1160	204	30
○	SPR5/10D-30	353	21,2	10	3,7	400/50	1/2"	57	1023	690	1160	204	30
○	SPR8/8D-30	588	35,3	8	5,5	400/50	1/2"	59	1023	690	1160	228	30
○	SPR8/10D-30	457	27,4	10	5,5	400/50	1/2"	59	1023	690	1160	228	30



## Kompresory Spiral Air - na tlakové nádobě 270 litrů, se sušičkou

	Obj.č.	Výkon		Tlak (bar)	Příkon (kW)	Napětí (V/Hz)	Závit	Hlučnost dB(A)	Rozměry (mm)			Hmotnost (kg)	Vzdušník (l)
		(l/min)	(m³/h)						d	š	v		
○	SPR2/8DW-270	173	10,4	8	1,5	230/50	1/2"	53	1 275	690	1 450	231	270
○	SPR2/10DW-270	113	6,8	10	1,5	230/50	1/2"	53	1 275	690	1 450	231	270
○	SPR3/8D-270	252	15,1	8	2,2	400/50	1/2"	55	1 275	690	1 450	236	270
○	SPR3/10D-270	203	12,2	10	2,2	400/50	1/2"	55	1 275	690	1 450	236	270
○	SPR3/8DW-270	252	15,1	8	2,2	230/50	1/2"	55	1 275	690	1 450	236	270
○	SPR3/10DW-270	203	12,2	10	2,2	230/50	1/2"	55	1 275	690	1 450	236	270
○	SPR5/8D-270	402	24,1	8	3,7	400/50	1/2"	57	1 275	690	1 450	244	270
○	SPR5/10D-270	353	21,2	10	3,7	400/50	1/2"	57	1 275	690	1 450	244	270
○	SPR8/8D-270	588	35,3	8	5,5	400/50	1/2"	59	1 275	690	1 450	268	270
○	SPR8/10D-270	457	27,4	10	5,5	400/50	1/2"	59	1 275	690	1 450	268	270



## Kompresory Spiral Air - na tlakové nádobě 500 litrů, se sušičkou

	Obj.č.	Výkon		Tlak (bar)	Příkon (kW)	Napětí (V/Hz)	Závit	Hlučnost dB(A)	Rozměry (mm)			Hmotnost (kg)	Vzdušník (l)
		(l/min)	(m³/h)						d	š	v		
○	SPR2/8DW-500	173	10,4	8	1,5	230/50	1/2"	53	2 055	690	1 450	281	500
○	SPR2/10DW-500	113	6,8	10	1,5	230/50	1/2"	53	2 055	690	1 450	281	500
○	SPR3/8D-500	252	15,1	8	2,2	400/50	1/2"	55	2 055	690	1 450	286	500
○	SPR3/10D-500	203	12,2	10	2,2	400/50	1/2"	55	2 055	690	1 450	286	500
○	SPR3/8DW-500	252	15,1	8	2,2	230/50	1/2"	55	2 055	690	1 450	286	500
○	SPR3/10DW-500	203	12,2	10	2,2	230/50	1/2"	55	2 055	690	1 450	286	500
○	SPR5/8D-500	402	24,1	8	3,7	400/50	1/2"	57	2 055	690	1 450	294	500
○	SPR5/10D-500	353	21,2	10	3,7	400/50	1/2"	57	2 055	690	1 450	294	500
○	SPR8/8D-500	588	35,3	8	5,5	400/50	1/2"	59	2 055	690	1 450	318	500
○	SPR8/10D-500	457	27,4	10	5,5	400/50	1/2"	59	2 055	690	1 450	318	500



## Šroubové kompresory WIS

bezolejové rotační kompresory s příkonem 30 – 37 – 45 – 55 kW

- speciální šroubové kompresory pro dodávku perfektně čistého vzduchu bez jakéhokoli obsahu oleje
- nejmodernější bezolejová technologie určená zejména pro zdravotnictví, ale i další obory s nejvyššími nároky na kvalitu vzduchu
- vzduchem nebo vodou chlazené provedení

Šroubové kompresory WIS													
Obj.č.		Výkon		Tlak (bar)	Příkon (kW)	Závit	Hlučnost dB(A)	Rozměry (mm)			Hmotnost (kg)		
vzduchem chlazené	vodou chlazené	(l/min)	(m <sup>3</sup> /h)					d	š	v			
○	WIS30/7,5	○	WIS30/7,5W	5 317	319	7,5	30	1 1/2"	68	2 440	970	1 840	1 226
○	WIS30/10	○	WIS30/10W	4 267	256	10	30	1 1/2"	68	2 440	970	1 840	1 226
○	WIS30/13	○	WIS30/13W	3 300	198	13	30	1 1/2"	68	2 440	970	1 840	1 226
○	WIS37/7,5	○	WIS37/7,5W	6 433	386	7,5	37	1 1/2"	69	2 440	970	1 840	1 298
○	WIS37/10	○	WIS37/10W	5 467	328	10	37	1 1/2"	69	2 440	970	1 840	1 298
○	WIS37/13	○	WIS37/13W	4 367	262	13	37	1 1/2"	69	2 440	970	1 840	1 298
○	WIS45/7,5	○	WIS45/7,5W	7 717	463	7,5	45	1 1/2"	71	2 440	970	1 840	1 321
○	WIS45/10	○	WIS45/10W	6 483	389	10	45	1 1/2"	71	2 440	970	1 840	1 321
○	WIS45/13	○	WIS45/13W	5 400	324	13	45	1 1/2"	71	2 440	970	1 840	1 321
○	WIS55/7,5	○	WIS55/7,5W	9 167	550	7,5	55	1 1/2"	72	2 440	970	1 840	1 378
○	WIS55/10	○	WIS55/10W	7 867	472	10	55	1 1/2"	72	2 440	970	1 840	1 378
○	WIS55/13	○	WIS55/13W	6 533	392	13	55	1 1/2"	72	2 440	970	1 840	1 378

Q MARK



Šroubové kompresory WIS s integrovanou sušičkou													
Obj.č.		Výkon		Tlak (bar)	Příkon (kW)	Závit	Hlučnost dB(A)	Rozměry (mm)			Hmotnost (kg)		
vzduchem chlazené	vodou chlazené	(l/min)	(m <sup>3</sup> /h)					d	š	v			
○	WIS30/7,5D	○	WIS30/7,5WD	5 317	319	7,5	30	1 1/2"	68	2 440	970	1 840	1 320
○	WIS30/10D	○	WIS30/10WD	4 267	256	10	30	1 1/2"	68	2 440	970	1 840	1 320
○	WIS30/13D	○	WIS30/13WD	3 300	198	13	30	1 1/2"	68	2 440	970	1 840	1 320
○	WIS37/7,5D	○	WIS37/7,5WD	6 433	386	7,5	37	1 1/2"	69	2 440	970	1 840	1 395
○	WIS37/10D	○	WIS37/10WD	5 467	328	10	37	1 1/2"	69	2 440	970	1 840	1 395
○	WIS37/13D	○	WIS37/13WD	4 367	262	13	37	1 1/2"	69	2 440	970	1 840	1 395
○	WIS45/7,5D	○	WIS45/7,5WD	7 717	463	7,5	45	1 1/2"	71	2 440	970	1 840	1 416
○	WIS45/10D	○	WIS45/10WD	6 483	389	10	45	1 1/2"	71	2 440	970	1 840	1 416
○	WIS45/13D	○	WIS45/13WD	5 400	324	13	45	1 1/2"	71	2 440	970	1 840	1 416
○	WIS55/7,5D	○	WIS55/7,5WD	9 167	550	7,5	55	1 1/2"	72	2 440	970	1 840	1 497
○	WIS55/10D	○	WIS55/10WD	7 867	472	10	55	1 1/2"	72	2 440	970	1 840	1 497
○	WIS55/13D	○	WIS55/13WD	6 533	392	13	55	1 1/2"	72	2 440	970	1 840	1 497

Q MARK



Šroubové kompresory WIS-IVR s frekvenčním měničem													
Obj.č.		Min / max. výkon		Tlak (bar)	Příkon (kW)	Závit	Hlučnost dB(A)	Rozměry (mm)			Hmotnost (kg)		
vzduchem chlazené	vodou chlazené	(l/min)	(m <sup>3</sup> /h)					d	š	v			
○	WIS37/4,5IVR	○	WIS37/4,5WIVR	2 760-6 480	166-389	4,5	37	1 1/2"	69	2 440	970	1 840	1 195
○	WIS37/7,5IVR	○	WIS37/7,5WIVR	2 520-6 240	151-374	7,5	37	1 1/2"	69	2 440	970	1 840	1 195
○	WIS37/10IVR	○	WIS37/10WIVR	3 060-5 340	184-320	10	37	1 1/2"	69	2 440	970	1 840	1 195
○	WIS37/13IVR	○	WIS37/13WIVR	3 720-4 260	223-256	13	37	1 1/2"	69	2 440	970	1 840	1 195
○	WIS55/4,5IVR	○	WIS55/4,5WIVR	2 730-9 610	164-577	4,5	55	1 1/2"	72	2 440	970	1 840	1 195
○	WIS55/7,5IVR	○	WIS55/7,5WIVR	2 540-9 290	152-588	7,5	55	1 1/2"	72	2 440	970	1 840	1 195
○	WIS55/10IVR	○	WIS55/10WIVR	3 100-8 110	186-487	10	55	1 1/2"	72	2 440	970	1 840	1 195
○	WIS55/13IVR	○	WIS55/13WIVR	3 640-6 550	218-393	13	55	1 1/2"	72	2 440	970	1 840	1 195

Q MARK



Šroubové kompresory WIS-IVR s frekvenčním měničem a s integrovanou sušičkou													
Obj.č.		Min / max. výkon		Tlak (bar)	Příkon (kW)	Závit	Hlučnost dB(A)	Rozměry (mm)			Hmotnost (kg)		
vzduchem chlazené	vodou chlazené	(l/min)	(m <sup>3</sup> /h)					d	š	v			
○	WIS37/4,5DIVR	○	WIS37/4,5WDIVR	2 760-6 480	166-389	4,5	37	1 1/2"	69	2 440	970	1 840	1 306
○	WIS37/7,5DIVR	○	WIS37/7,5WDIVR	2 520-6 240	151-374	7,5	37	1 1/2"	69	2 440	970	1 840	1 306
○	WIS37/10DIVR	○	WIS37/10WDIVR	3 060-5 340	184-320	10	37	1 1/2"	69	2 440	970	1 840	1 306
○	WIS37/13DIVR	○	WIS37/13WDIVR	3 720-4 260	223-256	13	37	1 1/2"	69	2 440	970	1 840	1 306
○	WIS55/4,5DIVR	○	WIS55/4,5WDIVR	2 730-9 610	164-577	4,5	55	1 1/2"	72	2 440	970	1 840	1 314
○	WIS55/7,5DIVR	○	WIS55/7,5WDIVR	2 540-9 290	152-588	7,5	55	1 1/2"	72	2 440	970	1 840	1 314
○	WIS55/10DIVR	○	WIS55/10WDIVR	3 100-8 110	186-487	10	55	1 1/2"	72	2 440	970	1 840	1 314
○	WIS55/13DIVR	○	WIS55/13WDIVR	3 640-6 550	218-393	13	55	1 1/2"	72	2 440	970	1 840	1 314

Q MARK



Pozn. - veškeré technické údaje jsou uvedeny pro stroje se vzduchovým chlazením